

Parâmetro	Unidade	VLE	Observações <sup>1</sup>
Cianetos Totais	mg/l CN	0,5	0,5
Cloro Residual Disponível Total	mg/l Cl2	1,0	
Cobre Total	mg/l Cu	1,0	1,0
Crómio Hexavalente	mg/l Cr (VI)	1,0	0,1
Crómio Total	mg/l Cr	2,0	2,0
Crómio Trivalente	mg/l Cr (III)	2,0	
Detergentes (lauril-sulfatos)	mg/l	50	2,0
Estanho Total	mg/l Sn	2,0	
Fenóis	mg/l C6H5OH	10	0,5
Ferro Total	mg/l Fe	2,5	2,0
Hidrocarbonetos Totais	mg/l	15	
Manganês Total	mg/l Mn	2,0	
Nitratos	mg/l NO3	50	50,0
Nitritos	mg/l NO2	10	
Pesticidas	µg/l	3,0	
Prata Total	mg/l Ag	1,5	
Selénio Total	mg/l Se	0,05	
Sulfuretos	mg/l S	2,0	1,0
Vanádio Total	mg/l Va	10	
Zinco Total	mg/l Zn	5,0	

(<sup>1</sup>) VLE do Anexo XVIII do Decreto-Lei n.º 236/98 (descarga de águas residuais no meio receptor)

ANEXO IV

Pormenor de instalação de contador em muro técnico

(Artigo 48.º)

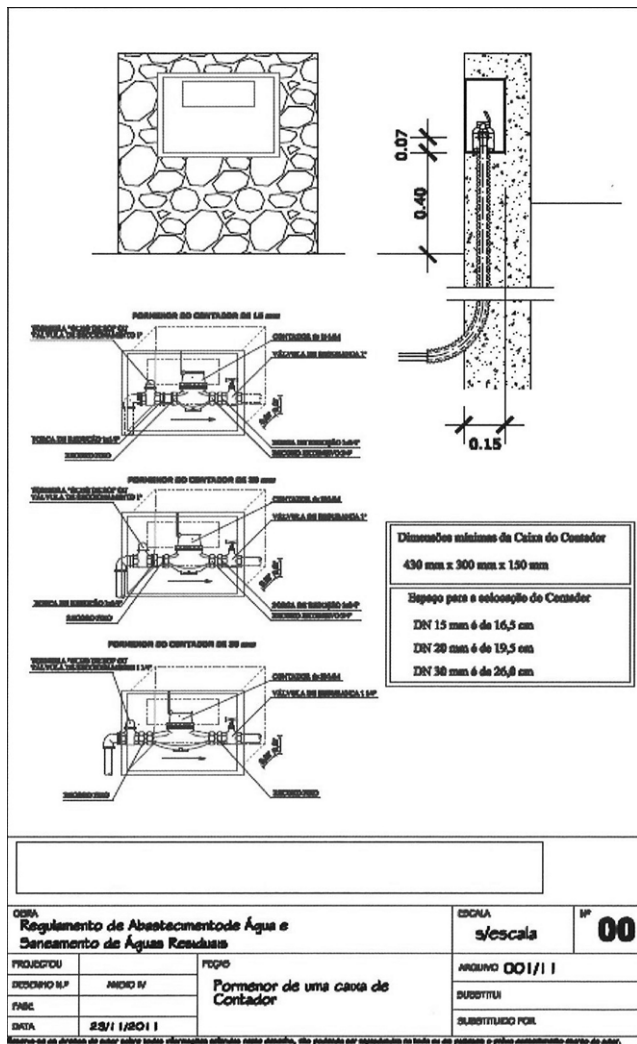

Aviso n.º 23851/2011

O Presidente da Câmara Municipal de Loulé, Dr. Sebastião Francisco Seruca Emídio, torna público que, nos termos do artigo 118.º do Código do Procedimento Administrativo e da deliberação tomada pela Câmara Municipal de Loulé, na reunião de 30 de Novembro de 2011, que se encontra em fase de apreciação pública, pelo prazo de 30 dias, contados da data da publicação do presente Aviso no *Diário da República*, 2.ª série, o projecto de regulamento dos serviços de abastecimento público de água e de saneamento de águas residuais urbanas (Infralobo, E. M.).

2 de Dezembro de 2011. — O Presidente da Câmara, *Sebastião Francisco Seruca Emídio*.

**Projecto de Regulamento dos Serviços de Abastecimento Público de Água e de Saneamento de Águas Residuais Urbanas**

CAPÍTULO I

Disposições gerais

Artigo 1.º

Lei habilitante

O presente Regulamento é aprovado ao abrigo do disposto no artigo 62.º do Decreto-Lei n.º 194/2009, de 20 de Agosto, do Decreto-Regulamentar n.º 23/95, de 23 de Agosto, da Lei n.º 2/2007, de 15 de Janeiro, com respeito pelas exigências constantes da Lei n.º 23/96, de 26 de Julho e, ainda, ao abrigo do disposto no Decreto-Lei n.º 306/2007, de 27 de Agosto, do Decreto-Lei n.º 226-A/2006, de 31 de Maio, e ainda, do Decreto-Lei n.º 152/97, de 19 de Junho.

Artigo 2.º

Objecto

O presente Regulamento estabelece as regras a que devem obedecer os serviços de fornecimento e a distribuição de água para consumo público e de saneamento de águas residuais urbanas na área de intervenção da Infralobo, E. M., do Município de Loulé.

Artigo 3.º

Âmbito

O presente Regulamento aplica-se à área de intervenção da Infralobo, E. M., localizada na freguesia de Almancil, e consequentemente, no Município de Loulé no que respeita às actividades de concepção, projecto, construção e exploração dos sistemas públicos e prediais de abastecimento de água e saneamento de águas residuais urbanas.

Artigo 4.º

Legislação aplicável

1 — Em tudo quanto é omissis neste Regulamento, são aplicáveis as disposições legais em vigor respeitantes aos sistemas públicos e prediais de distribuição de água, designadamente, as constantes do Decreto-Lei n.º 194/2009, de 20 de Agosto, do Decreto-Regulamentar n.º 23/95, de 23 de Agosto, e do Decreto-Lei n.º 306/2007, de 27 de Agosto.

2 — A concepção e o dimensionamento das redes de distribuição pública de água e das redes de distribuição interior, bem como a apresentação dos projectos e execução das respectivas obras, devem cumprir integralmente o estipulado nas disposições legais em vigor, designadamente as do Decreto-Regulamentar n.º 23/95, de 23 de Agosto.

3 — Os projectos, a instalação, a localização, o diâmetro nominal e outros aspectos relativos à instalação dos dispositivos destinados à utilização de água para combate aos incêndios em edifícios de habitação e estabelecimentos hoteleiros e similares estão sujeitos às disposições legais em vigor, designadamente, no Decreto-Lei n.º 39/2008, de 7 de Março, alterado pelo Decreto-Lei n.º 228/2009, de 14 de Setembro, e no Decreto-Lei n.º 220/2008, de 12 de Novembro.

4 — O fornecimento de água assegurado na área de intervenção da Infralobo, E. M., do Município de Loulé obedece às regras de prestação de serviços públicos essenciais destinadas à protecção dos utilizadores que estejam consignadas na legislação em vigor, designadamente, as constantes da Lei n.º 23/96, de 26 de Julho, da Lei n.º 24/96, de 31 de Julho, do Decreto-Lei n.º 195/99, de 8 de Julho, e do Despacho n.º 4186/2000 (2.ª série), de 22 de Fevereiro, com todas as alterações que lhes sejam introduzidas.

5 — A qualidade da água destinada ao consumo humano fornecida pelas redes de distribuição pública de água aos utilizadores obedece

às disposições legais em vigor, designadamente as do Decreto-Lei n.º 306/2007, de 27 de Agosto.

6 — O Saneamento de águas residuais urbanas assegurada pela Infra-lobby, E.M obedece às regras de prestação de serviços públicos essenciais destinadas à protecção dos utilizadores que estejam consignadas na legislação em vigor, designadamente, as constantes da Lei n.º 23/96, de 26 de Julho, da Lei n.º 24/96, de 31 de Julho, do Decreto-Lei n.º 195/99, de 8 de Julho, e do Despacho n.º 4186/2000 (2.ª série), de 22 de Fevereiro, com todas as alterações que lhes sejam introduzidas.

7 — Em matéria de procedimento contra-ordenacional, são aplicáveis, para além das normas especiais, estatuídas no Capítulo VIII do presente Regulamento e no Decreto-Lei n.º 194/2009, de 20 de Agosto, as constantes do Regime Geral das Contra-Ordenações e Coimas (Decreto-Lei n.º 433/82, de 27 de Outubro, na redacção em vigor).

#### Artigo 5.º

##### Entidade Titular e Entidade Gestora do Sistema

1 — O Município de Loulé é a entidade titular que, nos termos da lei, tem por atribuição assegurar a provisão dos serviços de água e de saneamento de águas residuais no respectivo território.

2 — Na área de intervenção da Infralobby, E. M., integrante na freguesia de Almancil, e conseqüentemente, no Município de Loulé, a Entidade Gestora responsável pela concepção, construção e exploração do sistema público de água para consumo humano e pela concepção, construção e exploração do sistema público de saneamento de águas residuais é a Infralobby, E. M.

#### Artigo 6.º

##### Definições

1 — Para efeitos de aplicação do presente Regulamento, entende-se por:

a) «Acessórios»: peças ou elementos que efectuam as transições nas tubagens, como curvas, reduções, uniões, etc.

b) «Água destinada ao consumo humano»:

i) Toda a água no seu estado original, ou após tratamento, destinada a ser bebida, a cozinhar, à preparação de alimentos, à higiene pessoal ou a outros fins domésticos, independentemente da sua origem e de ser fornecida a partir de uma rede de distribuição, de um camião ou navio-cisterna, em garrafas ou outros recipientes, com ou sem fins comerciais;

ii) Toda a água utilizada numa empresa da indústria alimentar para fabrico, transformação, conservação ou comercialização de produtos ou substâncias destinados ao consumo humano, assim como a utilizada na limpeza de superfícies, objectos e materiais que podem estar em contacto com os alimentos, excepto quando a utilização dessa água não afecta a salubridade do género alimentício na sua forma acabada;

c) «Águas Pluviais»: águas resultantes do escoamento de precipitação atmosférica, originadas quer em áreas urbanas quer em áreas industriais. Consideram-se equiparadas a águas pluviais as provenientes de regas de jardim e espaços verdes, de lavagem de arruamentos, passeios, pátios e parques de estacionamento, normalmente recolhidas por sarjetas, sumidouros e ralos;

d) «Águas Residuais Domésticas»: águas residuais de instalações residenciais e serviços, essencialmente provenientes do metabolismo humano e de actividades domésticas;

e) «Águas Residuais Industriais»: as que sejam susceptíveis de descarga em colectores municipais e que resultem especificamente das actividades industriais abrangidas pelo REAI — Regulamento do Exercício da Actividade Industrial, ou do exercício de qualquer actividade da Classificação das Actividades Económicas Portuguesas por Ramos de Actividade (CAE);

f) «Águas Residuais Urbanas»: águas residuais domésticas ou águas resultantes da mistura destas com águas residuais industriais e ou com águas residuais pluviais;

g) «Avarias»: ocorrência de fuga de água detectada em qualquer instalação que necessite de medidas de reparação/renovação, incluindo as avarias causadas por:

i) selecção inadequada ou defeitos no fabrico dos materiais, deficiências na construção ou relacionados com a operação;

ii) corrosão ou outros fenómenos de degradação dos materiais, externa ou internamente, principalmente (mas não exclusivamente) em materiais metálicos e cimentícios;

iii) danos mecânicos externos, por exemplo devidos à escavação, incluindo danos provocados por terceiros;

iv) movimentos do solo relacionados com efeitos provocados pelo gelo, por períodos de seca, por tráfego pesado, por sismos, por inundações ou outros.

h) «Boca-de-incêndio»: equipamento de combate a incêndio que pode ser instalado na parede ou no passeio;

i) «Canalização»: conjunto constituído pelas tubagens e acessórios, não incluindo órgãos e equipamentos;

j) «Câmara de ramal de ligação»: dispositivo através do qual se estabelece a ligação entre o sistema de distribuição predial e respectivo ramal que deverá localizar-se na edificação, junto ao limite da propriedade e em zonas de fácil acesso, sempre que possível;

l) «Caudal»: volume de água que atravessa uma dada secção num determinado intervalo de tempo;

m) «Colector»: tubagem, em geral enterrada, destinada a assegurar a condução das águas residuais domésticas e industriais;

n) «Consumidor»: utilizador do serviço a quem a água é fornecida para uso não profissional;

o) «Contador ou Medidor de Caudal»: instrumento concebido para medir, totalizar e indicar o volume, nas condições da medição, da água que passa através do transdutor de medição;

p) «Classe metrológica»: define os intervalos de caudal onde determinado contador deve funcionar em condições normais de utilização, isto é, em regime permanente e em regime intermitente, sem exceder os erros máximos admissíveis.

q) «Contrato»: documento celebrado entre a Entidade Gestora e qualquer pessoa, singular ou colectiva, pública ou privada, pelo qual é estabelecida entre as partes uma relação de prestação, permanente ou eventual, dos Serviços nos termos e condições do presente Regulamento;

r) «Diâmetro Nominal»: designação numérica do diâmetro de um componente que corresponde ao número inteiro que se aproxima da dimensão real em milímetros.

s) «Estrutura tarifária»: conjunto de regras de cálculo expressas em termos genéricos, aplicáveis a um conjunto de valores unitários e outros parâmetros;

t) «Fossa séptica»: tanque de decantação destinado a criar condições adequadas à decantação de sólidos suspensos, à deposição de lamas e ao desenvolvimento de condições anaeróbicas para a decomposição de matéria orgânica;

u) «Fornecimento de água»: o serviço prestado pela Entidade Gestora aos utilizadores;

v) «Hidrantes»: conjunto das bocas-de-incêndio e dos marcos de água;

x) «Índice Cama — Componente Fixa» montante a ser calculado para os diversos tarifários, com exclusão do abastecimento de água, em função do número de Camas existentes nas Habitações Unifamiliares, Hotéis e Empreendimentos em condomínio, sendo o Quarto equivalente a duas camas;

z) «Índice Área — componente fixa» montante a ser utilizado e calculado para os diversos tarifários em função da área dos diversos estabelecimentos comerciais/restauração/serviços.

aa) «Inspeção»: actividade conduzida por funcionários da Entidade Gestora ou por esta acreditados, que visa verificar se estão a ser cumpridas todas as obrigações decorrentes do presente Regulamento, sendo, em regra, elaborado um relatório escrito da mesma, ficando os resultados registados de forma a permitir à Entidade Gestora avaliar a operacionalidade das infra-estruturas e tomar medidas correctivas apropriadas;

bb) «Lamas»: mistura de água e de partículas sólidas, separadas dos diversos tipos de água por processos naturais ou artificiais;

cc) «Local de Consumo»: espaço associado a um contador de água e como tal abastecido pelo mesmo;

dd) «Marco de água»: equipamento de combate a incêndio instalado de forma saliente relativamente ao nível do pavimento;

ee) «Pré-tratamento das Águas Residuais»: processo, a cargo do utilizador, destinado à redução da carga poluente, à redução ou eliminação de certos poluentes específicos, ou à regularização de caudais, de forma a tornar essas águas residuais aptas a serem rejeitadas nos sistemas públicos de drenagem;

ff) «Pressão de Serviço»: pressão disponível nas redes de água, em condições normais de funcionamento;

gg) «Ramal de Ligação de Água»: troço de canalização destinado ao serviço de abastecimento de um prédio, compreendido entre os limites do terreno do mesmo e a rede pública em que estiver inserido, ou entre a rede pública e qualquer dispositivo de corte geral do prédio instalado na via pública;

hh) «Ramal de Ligação de Águas Residuais»: troço de canalização que tem por finalidade assegurar a recolha e condução das águas residuais domésticas e industriais desde as câmaras de ramal de ligação até ao colector;

ii) «Reabilitação»: trabalhos associados a qualquer intervenção física que prolongue a vida de um sistema existente e ou melhore o seu desempenho estrutural, hidráulico e ou de qualidade da água, envolvendo uma alteração da sua condição ou especificação técnica. A reabilitação estrutural inclui a substituição e a renovação. A reabilitação hidráulica inclui a substituição, o reforço e, eventualmente, a renovação. A reabili-

tação para efeitos da melhoria da qualidade da água inclui a substituição e a renovação; a reabilitação hidráulica inclui a substituição, o reforço, e eventualmente, a renovação;

*jj)* «Renovação»: qualquer intervenção física que prolongue a vida do sistema ou que melhore o seu desempenho, no seu todo ou em parte, mantendo a capacidade e a função inicial e pode incluir a reparação;

*ll)* «Reparação»: intervenção destinada a corrigir anomalias localizadas;

*mm)* «Reservatórios Prediais»: unidades de reserva que fazem parte integrante da rede predial e têm como finalidade o armazenamento de água à pressão atmosférica, constituindo uma reserva destinada à alimentação da rede predial a que estão associados e cuja exploração é da exclusiva responsabilidade da entidade privada;

*nn)* «Reservatórios Públicos»: unidades de reserva que fazem parte da rede pública de distribuição e têm como finalidade armazenar água, servir de volante de regularização compensando as flutuações de consumo face à adução, constituir reserva de emergência para combate a incêndios ou para assegurar a distribuição em casos de interrupção voluntária ou accidental do sistema a montante, equilibrar as pressões na rede e regularizar os funcionamentos das bombagens cuja exploração é da exclusiva responsabilidade da Entidade Gestora;

*oo)* «Serviço de abastecimento de água»: exploração e gestão do sistema público municipal de abastecimento de água;

*pp)* «Serviço de saneamento de águas residuais»: Exploração e Gestão do Sistema Público Municipal de Recolha, Transporte e Tratamento de Águas Residuais Domésticas e Industriais;

*qq)* «Serviços auxiliares»: os serviços prestados pela Entidade Gestora, de carácter conexo com os serviços de águas (abastecimento ou saneamento), mas que pela sua natureza, nomeadamente pelo facto de serem prestados pontualmente por solicitação do utilizador ou de terceiro, ou de resultarem de incumprimento contratual por parte do utilizador, são objecto de facturação específica;

*rr)* «Sistema público de abastecimento de água» ou «rede pública»: sistema de canalizações, órgãos e equipamentos, destinados à distribuição de água potável, instalado, em regra, na via pública, em terrenos da Entidade Gestora ou em outros, cuja ocupação seja do interesse público, incluindo os ramais de ligação às redes prediais;

*ss)* «Sistemas de Distribuição Predial» ou «Rede predial»: canalizações, órgãos e equipamentos prediais que prolongam o ramal de ligação até aos dispositivos de utilização do prédio, normalmente instalados no seu interior, ainda que possam estar instalados em domínio público;

*tt)* «Sistema Separativo»: sistema constituído por duas redes de colectores, uma destinada às águas residuais domésticas e industriais e outra à drenagem de águas pluviais ou similares e respectivas instalações elevatórias e de tratamento e dispositivos de descarga final;

*uu)* «Sistema de drenagem predial» conjunto constituído por instalações e equipamentos privativos de determinado prédio e destinados à evacuação das águas residuais até à rede pública;

*vv)* «Sistema Público de Drenagem de Águas Residuais ou Rede Pública»: sistema de canalizações, órgão e equipamentos destinados à recolha, transporte e destino final adequado das águas residuais, em condições que permitam garantir a qualidade do meio receptor, instalado, em regra, na via pública, em terrenos da Entidade Gestora ou em outros, cuja ocupação seja do interesse público, incluindo os ramais de ligação às redes prediais;

*xx)* «Substituição»: substituição de uma instalação existente por uma nova quando a que existe já não é utilizada para o seu objectivo inicial;

*zz)* «Tarifário»: conjunto de valores unitários e outros parâmetros e regras de cálculo que permitem determinar os montantes exactos a pagar pelo utilizador final à Entidade Gestora em contrapartida dos serviços;

*aaa)* «Titular do contrato»: qualquer pessoa individual ou colectiva, pública ou privada, que celebra com a Entidade Gestora um Contrato, também designada na legislação aplicável em vigor por utilizador ou utilizadores;

*bbb)* «Torreia de corte ao prédio»: válvula de seccionamento, destinada a seccionar a montante o ramal de ligação do prédio, de forma a regular o fornecimento de água, sendo exclusivamente manobrável por pessoal da Entidade Gestora;

*ccc)* «Utilizador doméstico»: aquele que use o prédio urbano servido para fins habitacionais, com excepção das utilizações para as partes comuns, nomeadamente as dos condomínios;

*ddd)* «Utilizador não doméstico»: aquele que não esteja abrangido pela alínea anterior, incluindo o Estado, as autarquias locais, os fundos e serviços autónomos e as entidades dos sectores empresariais do Estado e das autarquias.

#### Artigo 7.º

##### Simbologia e Unidades

1 — A simbologia dos sistemas públicos e prediais a utilizar é a indicada nos anexos I, II, III, VIII, e XIII do Decreto Regulamentar n.º 23/95, de 23 de Agosto.

2 — As unidades em que são expressas as diversas grandezas devem observar a legislação portuguesa.

#### Artigo 8.º

##### Regulamentação Técnica

As normas técnicas a que devem obedecer a concepção, o projecto, a construção e a exploração do Sistema Público, bem como as respectivas normas de higiene e segurança, são as aprovadas nos termos da legislação em vigor.

#### Artigo 9.º

##### Princípios de gestão

1 — A prestação do serviço de abastecimento público de água obedece aos seguintes Princípios:

- a) Princípio da universalidade e da igualdade de acesso;
- b) Princípio da qualidade e da continuidade do serviço e da protecção dos interesses dos utilizadores;
- c) Princípio da transparência na prestação de serviços;
- d) Princípio da protecção da saúde pública e do ambiente;
- e) Princípio da garantia da eficiência e melhoria contínua na utilização dos recursos afectos, respondendo à evolução das exigências técnicas e às melhores técnicas ambientais disponíveis;
- f) Princípio da promoção da solidariedade económica e social, do correcto ordenamento do território e do desenvolvimento regional;
- g) Princípio do utilizador pagador;

2 — A prestação do serviço de recolha de águas residuais obedece aos Princípios enunciados no número anterior, acrescendo ainda o Princípio do poluidor-pagador.

#### Artigo 10.º

##### Disponibilização do Regulamento

O Regulamento está disponível no sítio da Internet da Entidade Gestora e nos serviços de atendimento, sendo neste último caso fornecidos exemplares mediante o pagamento da quantia definida no tarifário em vigor.

## CAPÍTULO II

### Direitos e deveres

#### Artigo 11.º

##### Deveres da Entidade Gestora

Compete à Entidade Gestora, designadamente:

- a) Fornecer água destinada ao consumo humano nos termos fixados na legislação em vigor;
- b) Garantir a qualidade, a regularidade e a continuidade do serviço, salvo casos excepcionais expressamente previstos neste Regulamento e na legislação em vigor;
- c) Assumir a responsabilidade da concepção, construção e exploração do sistema de água, bem como mantê-lo em bom estado de funcionamento e conservação;
- d) Promover a elaboração de planos, estudos e projectos que sejam necessários à boa gestão dos sistemas;
- e) Manter actualizado o cadastro das infra-estruturas e instalações afectas ao sistema público de abastecimento de água, bem como elaborar e cumprir um plano anual de manutenção preventiva para as redes públicas de abastecimento;
- f) Submeter os componentes do sistema público, antes de entrarem em serviço, a ensaios que assegurem o seu bom funcionamento;
- g) Tomar as medidas necessárias para evitar danos nos sistemas prediais, resultantes de pressão de serviço excessiva, variação brusca de pressão ou de incrustações nas redes;
- h) Promover a instalação, a substituição ou a renovação dos ramais de ligação;
- i) Fornecer, instalar e manter os contadores, as válvulas a montante e a jusante e os filtros de protecção aos mesmos (a opção de colocação do filtro de montante cabe à Entidade Gestora);
- j) Promover a actualização tecnológica dos sistemas, nomeadamente quando daí resulte um aumento da eficiência técnica e da qualidade ambiental;
- l) Proceder à recolha e transporte das lamas das fossas sépticas existentes em locais não dotados de redes públicas de saneamento de águas residuais urbanas;

m) Definir para a recolha de águas residuais urbanas os parâmetros de poluição suportáveis pelos sistemas públicos de drenagem e fiscalizar o seu cumprimento;

n) Assumir a responsabilidade da concepção, construção e exploração da rede pública de saneamento de águas residuais urbanas bem como mantê-la em bom estado de funcionamento e conservação;

o) Manter actualizado o cadastro das infra-estruturas e instalações afectas ao sistema público de saneamento de águas residuais urbanas, bem como elaborar e cumprir um plano anual de manutenção preventiva para as redes públicas de saneamento de águas residuais urbanas;

p) Submeter os componentes do sistema público, antes de entrarem em serviço, a ensaios que assegurem o seu bom funcionamento;

q) Fornecer, instalar e manter os medidores, as válvulas sempre que haja lugar à instalação de um instrumento de medição;

r) Promover a actualização anual do tarifário e assegurar a sua divulgação junto dos utilizadores, designadamente nos postos de atendimento e no sítio na Internet da Entidade Gestora;

s) Proceder em tempo útil à emissão e ao envio das facturas correspondentes aos serviços prestados e à respectiva cobrança;

t) Dispor de serviços de cobrança, por forma a que os utilizadores possam cumprir as suas obrigações com o menor incómodo possível;

u) Dispor de serviços de atendimento aos utilizadores, direccionados para a resolução dos seus problemas relacionados com o serviço público de abastecimento de água e de saneamento de águas residuais;

v) Manter um registo actualizado dos processos das reclamações dos utilizadores;

x) Prestar informação essencial sobre a sua actividade;

z) Cumprir e fazer cumprir o presente Regulamento.

#### Artigo 12.º

##### Deveres dos utilizadores

Compete, designadamente, aos utilizadores:

a) Solicitar a ligação ao serviço público de abastecimento e saneamento, sempre que os mesmos estejam disponíveis;

b) Cumprir o presente Regulamento;

c) Não fazer uso indevido ou danificar qualquer componente dos sistemas públicos de abastecimento de água e de saneamento de águas residuais urbanas;

d) Não alterar o ramal de ligação;

e) Não fazer uso indevido ou danificar as redes prediais e assegurar a sua conservação e manutenção;

f) Manter em bom estado de funcionamento os aparelhos sanitários e os dispositivos de utilização;

g) Avisar a Entidade Gestora de eventuais anomalias nos sistemas e nos aparelhos de medição;

h) Não proceder a alterações nas redes prediais sem prévia concordância da Entidade Gestora quando tal seja exigível nos termos da legislação em vigor, ou cause impacto nas condições de fornecimento e drenagem existentes;

i) Não proceder à execução de ligações ao sistema público sem autorização da Entidade Gestora;

j) Pagar as importâncias devidas, nos termos da legislação em vigor, do presente Regulamento e dos contratos estabelecidos com a Entidade Gestora.

l) A manutenção em bom estado da caixa do contador.

m) Não impedir o acesso por qualquer meio ao interior da caixa do contador de água.

#### Artigo 13.º

##### Direito à prestação do serviço

1 — Qualquer utilizador cujo local de consumo se insira na área de influência da Entidade Gestora tem direito à prestação do serviço de abastecimento público de água e de saneamento de águas residuais urbanas, através de redes fixas, sempre que os mesmos estejam disponíveis.

2 — O serviço de abastecimento público de água através de redes fixas e o serviço de saneamento considera-se disponível desde que o sistema infra-estrutural da Entidade Gestora esteja localizado a uma distância igual ou inferior a 20 m do limite da propriedade.

3 — Nas situações relativas aos serviços de saneamento que não se encontrem abrangidas no número anterior, o utilizador tem o direito de solicitar à Entidade Gestora a recolha e transporte das lamas das respectivas fossas sépticas.

#### Artigo 14.º

##### Direito à informação

1 — Os utilizadores têm o direito a ser informados de forma clara e conveniente pela Entidade Gestora das condições em que os serviços são prestados, em especial no que respeita à qualidade da água fornecida e aos tarifários aplicáveis.

2 — A Entidade Gestora publicita trimestralmente, por meio de editais afixados nos lugares próprios ou na imprensa regional, os resultados analíticos obtidos pela implementação do programa de controlo da qualidade da água.

3 — A Entidade Gestora dispõe de um sítio na Internet no qual é disponibilizada a informação essencial sobre a sua actividade, designadamente:

a) Identificação da Entidade Gestora, suas atribuições e âmbito de actuação;

b) Estatutos e contrato relativo à gestão do sistema e suas alterações;

c) Relatório e contas ou documento equivalente de prestação de contas;

d) Regulamentos de serviço;

e) Tarifários;

f) Condições contratuais relativas à prestação dos serviços aos utilizadores;

g) Resultados da qualidade da água, bem como outros indicadores de qualidade do serviço prestado aos utilizadores;

h) Informações sobre interrupções do serviço;

i) Contactos e horários de atendimento.

#### Artigo 15.º

##### Atendimento ao público

1 — A Entidade Gestora dispõe de um local de atendimento ao público e de um serviço de atendimento telefónico, através do qual os utilizadores a podem contactar directamente.

2 — O atendimento ao público é efectuado nos dias úteis das 09 h às 13h e das 14:30h às 18 h, sem prejuízo da existência de um serviço de piquete o qual funciona 24 horas por dia, todos os dias, mediante tabela de preços própria e através dos contactos: 289 35 24 30 ou 91 820 17 83.

3 — Por decisão da Administração poderá ser implementado outro tipo de horário (ex: contínuo), ou serem realizadas alterações ao horário existente, desde que os consumidores sejam informados atempadamente.

### CAPÍTULO III

#### Sistemas de distribuição de água

##### SECÇÃO I

##### Condições de fornecimento de água

#### Artigo 16.º

##### Obrigatoriedade de ligação à rede geral de distribuição

1 — Dentro da área abrangida pelas redes de distribuição de água, os proprietários dos prédios existentes ou a construir são obrigados a:

a) Instalar, por sua conta, a rede de distribuição predial;

b) Solicitar a ligação à rede de distribuição pública de água.

2 — A obrigatoriedade de ligação à rede geral de distribuição de água abrange todas as edificações qualquer que seja a sua utilização.

3 — Os usufrutuários, comodatários e arrendatários, mediante autorização dos proprietários, podem requerer a ligação dos prédios por eles habitados à rede geral de distribuição de água.

4 — A Entidade Gestora notifica, com uma antecedência mínima de 30 dias, os proprietários dos edifícios abrangidos pela rede de distribuição pública de água das datas previstas para início e conclusão das obras dos ramais de ligação.

5 — Após a entrada em funcionamento da ligação da rede predial à rede pública, os proprietários dos prédios que disponham de captações próprias de água para consumo humano devem proceder à sua desactivação no prazo máximo de 30 dias, sem prejuízo de prazo diferente fixado em legislação ou licença específica.

6 — A Entidade Gestora comunica à Administração da Região Hidrográfica territorialmente competente as áreas servidas pela respectiva rede pública na sequência da sua entrada em funcionamento.

#### Artigo 17.º

##### Dispensa de ligação

1 — Estão isentos da obrigatoriedade de ligação ao sistema público de abastecimento de água:

a) Os edifícios que disponham de sistemas próprios de abastecimento de água devidamente licenciados, nos termos da legislação aplicável, designadamente unidades industriais;

- b) Os edifícios ou fogos cujo mau estado de conservação ou ruína os torne inabitáveis e estejam de facto permanente e totalmente desabitados;
- c) Os edifícios em vias de expropriação ou demolição.

2 — A isenção deve ser requerida pelo interessado, podendo a Entidade Gestora solicitar documentos comprovativos da situação dos prédios a isentar.

#### Artigo 18.º

##### Prioridades de fornecimento

A Entidade Gestora, face às disponibilidades de cada momento, procede ao fornecimento de água atendendo preferencialmente às exigências destinadas ao consumo humano das instalações médico/hospitalares na área da sua intervenção.

#### Artigo 19.º

##### Exclusão da responsabilidade

A Entidade Gestora não é responsável por danos que possam sofrer os utilizadores, decorrentes de avarias e perturbações nas canalizações das redes de distribuição pública de água, bem como de interrupções ou restrições ao fornecimento de água, desde que resultantes de:

- a) Casos fortuitos ou de força maior;
- b) Execução, pela Entidade Gestora, de obras previamente programadas, desde que os utilizadores tenham sido expressamente avisados com uma antecedência mínima de 48 horas;
- c) Actos dolosos ou negligentes praticados pelos utilizadores, assim como por defeitos ou avarias nas instalações prediais.

#### Artigo 20.º

##### Interrupção ou restrição no abastecimento de água

1 — A Entidade Gestora pode suspender o abastecimento de água nos seguintes casos:

- a) Deterioração na qualidade da água distribuída ou previsão da sua ocorrência iminente;
- b) Trabalhos de reparação, reabilitação ou substituição de ramais de ligação, quando não seja possível recorrer a ligações temporárias;
- c) Trabalhos de reparação, reabilitação ou substituição do sistema público ou dos sistemas prediais, sempre que exijam essa suspensão;
- d) Casos fortuitos ou de força maior;
- e) Detecção de ligações clandestinas ao sistema público;
- f) Anomalias ou irregularidades no sistema predial detectadas pela Entidade Gestora no âmbito de inspecções ao mesmo;
- g) Determinação por parte da autoridade de saúde e ou da autoridade competente.

2 — A Entidade Gestora deve comunicar aos utilizadores, com a antecedência mínima de 48 horas, qualquer interrupção programada no abastecimento de água.

3 — Quando ocorrer qualquer interrupção não programada no abastecimento de água aos utilizadores, a Entidade Gestora deve informar os utilizadores que o solicitem da duração estimada da interrupção, sem prejuízo da disponibilização desta informação no respectivo sítio da Internet e da utilização de meios de comunicação social, e, no caso de utilizadores especiais, tais como hospitais, tomar diligências específicas no sentido de mitigar o impacto dessa interrupção.

4 — Em qualquer caso, a Entidade Gestora deve mobilizar todos os meios adequados à reposição do serviço no menor período de tempo possível e tomar as medidas que estiverem ao seu alcance para minimizar os inconvenientes e os incómodos causados aos utilizadores dos serviços.

5 — Nas situações em que estiver em risco a saúde humana e for determinada a interrupção do abastecimento de água pela autoridade de saúde, as Entidades Gestoras devem providenciar uma alternativa de água para consumo humano, desde que aquelas se mantenham por mais de 24 horas.

#### Artigo 21.º

##### Interrupção do abastecimento de água por facto imputável ao utilizador

1 — A Entidade Gestora pode suspender o abastecimento de água, por motivos imputáveis ao utilizador, nas seguintes situações:

- a) Quando o utilizador não seja o titular do contrato de fornecimento de água e não apresente evidências de estar autorizado pelo mesmo a utilizar o serviço;
- b) Quando não seja possível o acesso ao sistema predial para inspecção ou, tendo sido realizada inspecção e determinada a necessidade de reali-

zação de reparações, em auto de vistoria, aquelas não sejam efectuadas dentro do prazo fixado, em ambos os casos desde que haja perigo de contaminação, poluição ou suspeita de fraude que justifiquem a suspensão;

- c) Mora do utilizador no pagamento dos consumos realizados;
- d) Quando seja recusada a entrada para inspecção das redes e para leitura, verificação, substituição ou levantamento do contador;
- e) Quando o contador for encontrado viciado ou for empregue qualquer meio fraudulento para consumir água;
- f) Quando o sistema de distribuição predial tiver sido modificado e altere as condições de fornecimento;
- g) Em outros casos previstos na lei.

2 — A interrupção do abastecimento, com fundamento em causas imputáveis ao utilizador, não priva a Entidade Gestora de recorrer às entidades judiciais ou administrativas para garantir o exercício dos seus direitos ou para assegurar o recebimento das importâncias devidas e ainda, de impor as coimas que ao caso couberem.

3 — A interrupção do abastecimento de água com base na alíneas a), b), c), d), f) e g) só pode ocorrer após a notificação ao utilizador, por escrito, com a antecedência mínima de dez dias úteis relativamente à data que venha a ter lugar.

4 — No caso previsto na alínea e) do n.º 1, a interrupção pode ser feita imediatamente, devendo, no entanto, ser depositado no local do contador documento justificativo da razão daquela interrupção de fornecimento.

5 — Não devem ser realizadas interrupções do serviço em datas que impossibilitem a regularização da situação pelo utilizador no dia imediatamente seguinte, quando o restabelecimento dependa dessa regularização.

#### Artigo 22.º

##### Restabelecimento do fornecimento

1 — O restabelecimento do fornecimento de água por motivo imputável ao utilizador depende da correcção da situação que lhe deu origem.

2 — No caso da mora no pagamento dos consumos, o restabelecimento depende da prévia liquidação de todos os montantes em dívida, incluindo o pagamento da tarifa de restabelecimento, sem prejuízo do previsto no Artigo 84.º

3 — O restabelecimento do fornecimento deve ser efectuado no prazo de 24 horas após a regularização da situação que originou a suspensão.

## SECÇÃO II

### Qualidade da água

#### Artigo 23.º

##### Qualidade da água

1 — A Entidade Gestora deve garantir:

- a) Que a água fornecida destinada ao consumo humano possui as características que a definem como água salubre, limpa e desejavelmente equilibrada, nos termos fixados na legislação em vigor;
- b) A monitorização periódica da qualidade da água no sistema de abastecimento, sem prejuízo do cumprimento do programa de controlo da qualidade da água aprovado pela autoridade competente;
- c) A divulgação periódica, no mínimo trimestral, dos resultados obtidos da verificação da qualidade da água obtidos na implementação do programa de controlo da qualidade da água aprovado pela autoridade competente, nos termos fixados na legislação em vigor;
- d) A disponibilização da informação relativa a cada zona de abastecimento, quando solicitada;
- e) A implementação de eventuais medidas determinadas pela autoridade de saúde e ou da autoridade competente, incluindo eventuais acções de comunicação ao consumidor, nos termos fixados na legislação em vigor;
- f) Que o tipo de materiais especificados nos projectos das redes de distribuição pública, para as tubagens e acessórios em contacto com a água, tendo em conta a legislação em vigor, não provocam alterações que impliquem a redução do nível de protecção da saúde humana.

2 — O utilizador do serviço de fornecimento de água deve garantir:

- a) A instalação na rede predial dos materiais especificados no projecto, nos termos regulamentares em vigor;
- b) As condições de bom funcionamento, de manutenção e de higienização dos dispositivos de utilização na rede predial, nomeadamente, tubagens, torneiras e reservatórios;
- c) A independência da rede predial alimentada pela rede pública de qualquer outro dispositivo alimentado por uma origem de água de captações particulares;
- d) O acesso da Entidade Gestora às suas instalações para a realização de colheitas de amostras de água a analisar, bem como, para a

inspecção das condições da rede predial no que diz respeito à ligação à rede pública, aos materiais utilizados e à manutenção e higienização das canalizações;

e) A implementação de eventuais medidas determinadas pela autoridade de saúde e ou da autoridade competente.

### SECÇÃO III

#### Uso eficiente da água

##### Artigo 24.º

##### Objectivos e medidas gerais

A Entidade Gestora promove o uso eficiente da água de modo a minimizar os riscos de escassez hídrica e a melhorar as condições ambientais nos meios hídricos, com especial cuidado nos períodos de seca, designadamente através de:

- a) Acções de sensibilização e informação;
- b) Iniciativas de formação, apoio técnico e divulgação de documentação técnica.

##### Artigo 25.º

##### Rede pública de distribuição de água

Ao nível da rede pública de distribuição de água, a Entidade Gestora promove medidas do uso eficiente da água, designadamente:

- a) Optimização de procedimentos e oportunidades para o uso eficiente da água;
- b) Redução de perdas nas redes públicas de distribuição de água;
- c) Optimização das pressões nas redes públicas de distribuição de água;
- d) Utilização de um sistema tarifário adequado.

##### Artigo 26.º

##### Rede de distribuição predial

Ao nível da rede de distribuição predial de água, os proprietários e os utilizadores promovem medidas do uso eficiente da água, designadamente:

- a) Eliminação das perdas nas redes de distribuição predial de água;
- b) Redução dos consumos através da adopção de dispositivos eficientes;
- c) Isolamento térmico das redes de distribuição de água quente;
- d) Reutilização ou uso de água de qualidade inferior, sem riscos para a saúde pública.

##### Artigo 27.º

##### Usos em instalações residenciais e colectivas

Ao nível dos usos em instalações residenciais e colectivas, os proprietários e os utilizadores promovem medidas do uso eficiente da água, designadamente:

- a) Uso adequado da água;
- b) Generalização do uso de dispositivos e equipamentos eficientes;
- c) Actuação na redução de perdas e desperdícios.

### SECÇÃO IV

#### Sistema público de distribuição de água

##### Artigo 28.º

##### Propriedade da rede geral de distribuição

A rede geral de distribuição de água é propriedade do Município sem prejuízo de a gestão e a exploração do serviço público de abastecimento de água caberem à Infralobo, E. M..

##### Artigo 29.º

##### Instalação e conservação

1 — Compete à Entidade Gestora a instalação, a conservação, a reabilitação e a reparação da rede de distribuição pública de água, assim como a sua substituição e renovação.

2 — Quando as reparações da rede de distribuição pública de água resultem de dano causados por terceiros à Entidade Gestora, os respectivos encargos são da responsabilidade dos mesmos.

##### Artigo 30.º

##### Concepção, dimensionamento, projecto e execução de obra

A concepção e o dimensionamento dos sistemas, a apresentação dos projectos e a execução das respectivas obras devem cumprir integralmente o estipulado na legislação em vigor, designadamente o disposto no Decreto-Regulamentar n.º 23/95, de 23 de Agosto, e no Decreto-Lei n.º 555/99, de 16 de Dezembro, na sua redacção actual, bem como as normas municipais aplicáveis.

### SECÇÃO V

#### Ramais de ligação

##### Artigo 31.º

##### Propriedade

Os ramais de ligação são propriedade do Município sem prejuízo de a gestão e a exploração do serviço público de abastecimento de água caberem à Infralobo, E. M.

##### Artigo 32.º

##### Instalação, conservação, renovação e substituição de ramais de ligação

1 — A instalação dos ramais de ligação é da responsabilidade da Entidade Gestora, a quem incumbe, de igual modo, a respectiva conservação, renovação e substituição, sem prejuízo do disposto nos números seguintes.

2 — A instalação de ramais de ligação com distância superior a 20 m pode também ser executada pelos proprietários dos prédios a servir, nos termos definidos pela Entidade Gestora, mas, neste caso, as obras são fiscalizadas por esta.

3 — Os custos com a instalação, a conservação e a substituição dos ramais de ligação são suportados pela Entidade Gestora, sem prejuízo das excepções previstas no presente Regulamento.

4 — Quando as reparações na rede geral ou nos ramais de ligação resultem de danos causados por terceiros, os respectivos encargos são suportados por estes.

5 — Quando a renovação de ramais de ligação ocorrer por alteração das condições de exercício do abastecimento, por exigências do utilizador, a mesma é suportada por aquele.

##### Artigo 33.º

##### Utilização de um ou mais ramais de ligação

Cada prédio é normalmente abastecido por um único ramal de ligação, podendo, em casos especiais, a definir pela Entidade Gestora, o abastecimento ser feito por mais do que um ramal de ligação.

##### Artigo 34.º

##### Torneira de corte para suspensão do abastecimento

1 — Cada ramal de ligação, ou sua ramificação, deverá ter, na via pública ou em parede exterior do prédio confinante com aquela, uma torneira de corte ao prédio, de modelo apropriado, que permita a suspensão do abastecimento de água.

2 — As torneiras de corte só podem ser manobradas por pessoal da Entidade Gestora, dos Bombeiros e da Protecção Civil.

##### Artigo 35.º

##### Entrada em serviço

Nenhum ramal de ligação pode entrar em serviço sem que as redes de distribuição prediais do prédio tenham sido verificadas e ensaiadas, nos termos da legislação em vigor.

### SECÇÃO VI

#### Sistemas de distribuição predial

##### Artigo 36.º

##### Caracterização da rede predial

1 — As redes de distribuição predial têm início na torneira de corte e prolongam-se até aos dispositivos de utilização.

2 — A instalação dos sistemas prediais e a respectiva conservação em boas condições de funcionamento e salubridade é da responsabilidade do proprietário.

3 — Exceptuam-se do número anterior o contador de água, as válvulas a montante e a jusante e o filtro de protecção do contador, quando aplicável, cuja responsabilidade de colocação e manutenção é da Entidade Gestora.

Artigo 37.º

#### Separação dos sistemas

Os sistemas prediais de distribuição de água devem ser independentes de qualquer outra forma de distribuição de água com origem diversa, designadamente poços ou furos privados que, quando existam, devem ser devidamente licenciados nos termos da legislação em vigor.

Artigo 38.º

#### Projecto da rede de distribuição predial

1 — É da responsabilidade do autor do projecto das redes de distribuição predial a recolha de elementos de base para a elaboração dos projectos, devendo a Entidade Gestora fornecer toda a informação de interesse, designadamente a existência ou não de redes públicas, as pressões máxima e mínima na rede pública de água, nos termos da legislação em vigor.

2 — O projecto da rede de distribuição predial está sujeito a parecer da Entidade Titular, nos termos do artigo 13.º do Decreto-Lei n.º 555/99, de 16 de Dezembro, na redacção em vigor, apenas nas situações em que o mesmo não se faça acompanhar por um termo de responsabilidade subscrito por um técnico autor do projecto legalmente habilitado que ateste o cumprimento das normas legais e regulamentares aplicáveis, seguindo o conteúdo previsto no n.º 4 do presente artigo e no Anexo I.

3 — O disposto no número anterior não prejudica a verificação aleatória dos projectos nele referidos.

4 — O termo de responsabilidade, cujo modelo consta do Anexo I ao presente regulamento, deve certificar, designadamente:

- a) A recolha dos elementos previstos no anterior n.º 1;
- b) Articulação com a Entidade Gestora em particular no que respeita à interface de ligação do sistema público e predial tendo em vista a sua viabilidade;
- c) Que o tipo de material utilizado na rede predial não provoca alterações da qualidade da água que impliquem a redução do nível de protecção da saúde humana, nos termos da legislação em vigor.

5 — As alterações aos projectos de execução das redes prediais devem ser efectuadas com a prévia concordância da Entidade Titular e nos termos da legislação em vigor.

Artigo 39.º

#### Execução, inspecção, ensaios das obras das redes de distribuição predial

1 — A execução das redes de distribuição predial é da responsabilidade dos proprietários, em harmonia com os projectos referidos no artigo anterior.

2 — A realização de vistoria pela Entidade Titular, destinada a atestar a conformidade da execução dos projectos de redes de distribuição predial com o projecto aprovado ou apresentado, prévia à emissão da licença de utilização do imóvel, é dispensada mediante a emissão de termo de responsabilidade por técnico legalmente habilitado para esse efeito, de acordo com o respectivo regime legal, que ateste essa conformidade.

3 — O termo de responsabilidade a que se refere o número anterior certifica o cumprimento do disposto nas alíneas b) e c) do n.º 4 do Artigo 38.º e segue os termos da minuta constante do Anexo II ao presente regulamento.

4 — O disposto nos números anteriores não prejudica a verificação aleatória da execução dos referidos projectos.

5 — Sempre que julgue conveniente a Entidade Gestora procede a acções de inspecção nas obras dos sistemas prediais, que podem incidir sobre o comportamento hidráulico do sistema, as caixas dos contadores para garantia do cumprimento do disposto no n.º 1 do Artigo 48.º, bem como a ligação do sistema predial ao sistema público.

6 — Durante a execução das obras dos sistemas prediais a Entidade Gestora deve acompanhar os ensaios de eficiência e as operações de desinfectação previstas na legislação em vigor.

7 — A Entidade Titular notificará o técnico responsável da obra, das desconformidades que verificar, sendo que aquelas deverão ser corrigidas, caso mereça concordância da primeira, num prazo de dez dias. Paralelamente, a entidade titular dará conhecimento do processo à Entidade Gestora do sistema público de água.

Artigo 40.º

#### Rotura nos sistemas prediais

1 — Logo que seja detectada uma rotura ou fuga de água em qualquer ponto nas redes prediais de distribuição predial ou nos dispositivos de

utilização, deve ser promovida a reparação pelos responsáveis pela sua conservação.

2 — Os utilizadores são responsáveis por todo o gasto de água nas redes de distribuição predial e seus dispositivos de utilização.

## SECÇÃO VII

### Serviço de incêndios

Artigo 41.º

#### Legislação aplicável

Os projectos, a instalação, a localização, os diâmetros nominais e outros aspectos construtivos dos dispositivos destinados à utilização de água para combate a incêndios deverão, além do disposto no presente Regulamento, obedecer à legislação nacional em vigor.

Artigo 42.º

#### Hidrantes

1 — Na rede de distribuição pública de água são previstos hidrantes de modo a garantir uma cobertura efectiva, de acordo com as necessidades do serviço de incêndios.

2 — O abastecimento às bocas-de-incêndio é feito a partir de ramificações do ramal de ligação para uso privativo dos edifícios.

Artigo 43.º

#### Manobras de torneiras de corte e outros dispositivos

As torneiras de corte e dispositivos de tomada de água para serviço de incêndios só podem ser manobradas por pessoal da Entidade Gestora, dos bombeiros ou da Protecção Civil.

Artigo 44.º

#### Redes de incêndios particulares

1 — Nas instalações existentes no interior dos prédios destinadas exclusivamente ao serviço de protecção contra incêndios, a água consumida é objecto de medição ou estimativa para efeitos de avaliação do balanço hídrico dos sistemas.

2 — O fornecimento de água para essas instalações é comandado por uma torneira de corte selada e localizada, de acordo com as instruções da Entidade Gestora.

3 — Em caso de incêndio a torneira de corte pode ser manobrada por pessoal estranho ao serviço de incêndios, devendo, no entanto, tal intervenção ser comunicada à Entidade Gestora nas 24 horas subsequentes.

Artigo 45.º

#### Bocas-de-incêndio das redes de distribuição predial

As bocas-de-incêndio e ou marcos de água são selados e só podem ser utilizados em caso de incêndio, devendo a Entidade Gestora ser disso avisada pelos utilizadores nas 24 horas seguintes ao sinistro.

## SECÇÃO VIII

### Instrumentos de medição

Artigo 46.º

#### Medição por contadores

1 — Deve existir um contador destinado à medição do consumo de água em cada local de consumo, incluindo as partes comuns dos condomínios quando nelas existam dispositivos de utilização.

2 — A água fornecida através de fontanários ligados à rede pública de abastecimento de água é igualmente objecto de medição.

3 — Os contadores são da propriedade da Entidade Gestora, que é responsável pela respectiva instalação, manutenção e substituição.

4 — Os custos com a instalação, manutenção e substituição dos contadores não são objecto de facturação autónoma aos utilizadores.

Artigo 47.º

#### Tipo de contadores

1 — Os contadores a empregar na medição da água fornecida a cada prédio ou fracção são do tipo autorizado por lei e obedecem às respectivas especificações regulamentares.

2 — O diâmetro nominal e a classe metrológica dos contadores é fixado pela Entidade Gestora.

3 — A definição do contador deve ser determinada tendo em conta:

- a) O caudal de cálculo previsto na rede de distribuição predial;
- b) A pressão de serviço máxima admissível;
- c) A perda de carga.

4 — Sem prejuízo do disposto nos números 2 e 3, para utilizadores não domésticos podem ser fixados pela Entidade Gestora diâmetros nominais de contadores tendo por base o perfil de consumo do utilizador.

5 — Os contadores podem ter associados equipamentos e ou sistemas tecnológicos que permitam à Entidade Gestora a medição dos níveis de utilização por telecontagem.

#### Artigo 48.º

##### Localização e instalação dos contadores

1 — As caixas dos contadores são obrigatoriamente instaladas em locais de fácil acesso ao pessoal da Entidade Gestora, de modo a permitir um trabalho regular de substituição ou reparação no local e que a sua visita e leitura se possam fazer em boas condições, e de acordo com as dimensões e especificações constantes do Anexo IV ao presente Regulamento, sendo a sua manutenção da responsabilidade do proprietário.

2 — Nos edifícios confinantes com a via ou espaços públicos, as caixas dos contadores devem localizar-se no seu interior, na zona de entrada ou em zonas comuns, consoante nele haja um ou mais utilizadores.

3 — Nos edifícios com logradouros privados, as caixas dos contadores devem localizar-se no logradouro, junto à zona de entrada contígua com a via pública e com possibilidade de leitura pelo exterior.

4 — Não pode ser imposta pela Entidade Gestora aos utilizadores a contratação dos seus serviços para a construção e a instalação de caixas ou nichos destinados à colocação de instrumentos de medição, sem prejuízo da possibilidade da Entidade Gestora fixar um prazo para a execução de tais obras.

5 — Em prédios em propriedade horizontal devem ser instalados instrumentos de medição em número e com o diâmetro estritamente necessários aos consumos nas zonas comuns ou, em alternativa e por opção da Entidade Gestora, nomeadamente quando existir reservatório predial, podem ser instalados contadores totalizadores, sendo nesse caso aplicável o disposto no n.º 3 do Artigo 66.º do Decreto-Lei n.º 194/2009 de 20 de Agosto.

6 — Nenhum contador pode ser instalado e mantido em serviço sem a verificação metrológica prevista na legislação em vigor.

#### Artigo 49.º

##### Verificação metrológica e substituição

1 — A Entidade Gestora procede à verificação periódica dos contadores nos termos da legislação em vigor.

2 — A Entidade Gestora procede, sempre que o julgar conveniente, à verificação extraordinária do contador.

3 — O utilizador pode solicitar a verificação extraordinária do contador em instalações de ensaio devidamente credenciadas, tendo direito a receber cópia do respectivo boletim de ensaio, devendo liquidar antecipadamente a tarifa de aferição. No caso de deteção de problema no contador, esta verba será devolvida ao consumidor.

4 — A Entidade Gestora procede à substituição dos contadores no termo de vida útil destes ou sempre que tenha conhecimento de qualquer anomalia, por razões de exploração e controlo metrológico.

5 — No caso de ser necessária a substituição de contadores por motivos de anomalia, exploração e controlo metrológico, a Entidade Gestora deve avisar o utilizador da data e do período previsível para a intervenção que não ultrapasse as duas horas.

6 — Na data da substituição deve ser entregue ao utilizador um documento de onde constem as leituras dos valores registados pelo contador substituído e pelo contador que, a partir desse momento, passa a registar o consumo de água.

7 — A Entidade Gestora é responsável pelos custos incorridos com a substituição ou reparação dos contadores por anomalia não imputável ao utilizador.

#### Artigo 50.º

##### Responsabilidade pelo contador

1 — O contador fica à guarda e fiscalização imediata do utilizador, o qual deve comunicar à Entidade Gestora todas as anomalias que verificar, nomeadamente, não fornecimento de água, fornecimento sem contagem, contagem deficiente, rotura e deficiências na selagem, entre outros.

2 — Com excepção dos danos resultantes da normal utilização, o utilizador responde por todos os danos, deterioração ou perda do contador.

3 — Para além da responsabilidade criminal que daí resultar, o utilizador responde ainda pelos prejuízos causados em consequência do emprego de qualquer meio capaz de interferir com o funcionamento ou marcação do contador, salvo se provar que aqueles prejuízos não lhe são imputáveis.

#### Artigo 51.º

##### Leituras

1 — Os valores lidos devem ser arredondados para o número inteiro seguinte ao volume efectivamente medido.

2 — As leituras dos contadores são efectuadas com uma frequência mínima de duas vezes por ano e com um distanciamento máximo entre duas leituras consecutivas de oito meses.

3 — O utilizador deve facultar o acesso da Entidade Gestora ao contador, com a periodicidade a que se refere o n.º 2, quando este se encontre localizado no interior do prédio servido.

4 — Sempre que, por indisponibilidade do utilizador, se revele por duas vezes impossível o acesso ao contador por parte da Entidade Gestora, esta deve avisar o utilizador, por carta registada ou meio equivalente, da data e intervalo horário, com amplitude máxima de duas horas, de terceira deslocação a fazer para o efeito, assim como da cominação da suspensão do fornecimento no caso de não ser possível a leitura.

5 — A Entidade Gestora disponibiliza aos utilizadores meios alternativos para a comunicação de leituras, nomeadamente através de contacto telefónico ou correio postal e electrónico.

#### Artigo 52.º

##### Avaliação dos consumos

Nos períodos em que não haja leitura, o consumo é estimado:

a) Em função do consumo médio apurado entre as duas últimas leituras reais efectuadas pela Entidade Gestora;

b) Em função do consumo médio de utilizadores com características similares no âmbito da área de intervenção da Entidade Gestora verificado no ano anterior, na ausência de qualquer leitura subsequente à instalação do contador.

## CAPÍTULO IV

### Sistemas de saneamento de águas residuais urbanas

#### SECÇÃO I

##### Condições de recolha de águas residuais urbanas

#### Artigo 53.º

##### Obrigatoriedade de ligação à rede geral de saneamento

1 — Dentro da área abrangida pelas redes de distribuição de saneamento, os proprietários dos prédios existentes ou a construir são obrigados a:

- a) Instalar, por sua conta, a rede de distribuição predial;
- b) Solicitar a ligação à rede geral de saneamento;
- c) Requerer a execução dos ramais de ligação.

2 — A obrigatoriedade de ligação à rede geral de saneamento abrange todas as edificações qualquer que seja a sua utilização.

3 — Os usufrutuários, comodatários e arrendatários, mediante autorização dos proprietários, podem requerer a ligação dos prédios por eles habitados à rede geral de saneamento.

4 — As notificações aos proprietários dos prédios para cumprimento das disposições dos números anteriores são efectuadas pela Entidade Gestora nos termos da lei, sendo-lhes fixado, para o efeito, um prazo nunca inferior a 30 dias.

5 — Após a entrada em funcionamento da ligação da rede predial à rede pública, os proprietários dos prédios que disponham de sistemas próprios de saneamento devem proceder à sua desactivação no prazo máximo de 30 dias.

#### Artigo 54.º

##### Dispensa de ligação

1 — Estão isentos da obrigatoriedade de ligação ao sistema público de saneamento:

a) Os edifícios que disponham de sistemas próprios de saneamento devidamente licenciados, nos termos da legislação aplicável, designadamente unidades industriais;



b) Os edifícios cuja ligação se revele demasiado onerosa do ponto de vista técnico ou económico para o utilizador e que disponham de soluções individuais que assegurem adequadas condições de salvaguarda da saúde pública e protecção ambiental;

c) Os edifícios ou fogos cujo mau estado de conservação ou ruína os torne inabitáveis e estejam de facto permanentemente desabitados;

d) Os edifícios em vias de expropriação ou demolição.

2 — A isenção deve ser requerida pelo interessado, podendo a Entidade Gestora solicitar documentos comprovativos da situação dos prédios a isentar.

#### Artigo 55.º

##### Execução sub-rogatória

1 — Quando os trabalhos a que se refere o Artigo 53.º não forem executados, dentro dos prazos concedidos, pelos proprietários e titulares de outros direitos sobre os prédios, e quando estejam em causa razões de salubridade pública, pode a Entidade Gestora, após notificação, mandar executar aqueles trabalhos a expensas dos mesmos.

2 — Os proprietários e titulares de outros direitos sobre os prédios são notificados do início e do termo dos trabalhos efectuados pela Entidade Gestora nos termos do número anterior.

3 — O pagamento dos encargos resultantes dos trabalhos efectuados, em cumprimento do disposto no anterior n.º 1, deve ser feito pelo respectivo proprietário, no prazo de 30 dias após a sua conclusão, findo o qual se procederá cobrança coerciva da importância devida.

#### Artigo 56.º

##### Exclusão da responsabilidade

A Entidade Gestora não é responsável por danos que possam sofrer os utilizadores, decorrentes de avarias e perturbações nas canalizações das redes gerais de saneamento, desde que resultantes de:

a) Casos fortuitos ou de força maior;

b) Execução, pela Entidade Gestora, de obras previamente programadas, desde que os utilizadores tenham sido expressamente avisados com uma antecedência mínima de 48 horas;

c) Actos dolosos ou negligentes praticados pelos utilizadores, assim como por defeitos ou avarias nas instalações prediais.

#### Artigo 57.º

##### Interrupção ou restrição na recolha de águas residuais urbanas

1 — A Entidade Gestora pode suspender a recolha de águas residuais urbanas nos seguintes casos:

a) Trabalhos de reparação, reabilitação ou substituição de ramais de ligação, quando não seja possível recorrer a ligações temporárias;

b) Trabalhos de reparação, reabilitação ou substituição do sistema público ou dos sistemas prediais, sempre que exijam essa suspensão;

c) Casos fortuitos ou de força maior.

2 — A Entidade Gestora deve comunicar aos utilizadores, com a antecedência mínima de 48 horas, qualquer interrupção programada no serviço de recolha de águas residuais urbanas.

3 — Quando ocorrer qualquer interrupção não programada na recolha de águas residuais urbanas aos utilizadores, a Entidade Gestora deve informar os utilizadores que o solicitem da duração estimada da interrupção, sem prejuízo da disponibilização desta informação no respectivo sítio da Internet e da utilização de meios de comunicação social, e, no caso de utilizadores especiais, tais como hospitais, tomar diligências específicas no sentido de mitigar o impacto dessa interrupção.

4 — Em qualquer caso, a Entidade Gestora deve mobilizar todos os meios adequados à reposição do serviço no menor período de tempo possível e tomar as medidas que estiverem ao seu alcance para minimizar os inconvenientes e os incómodos causados aos utilizadores dos serviços.

#### Artigo 58.º

##### Interrupção e restabelecimento da recolha de águas residuais urbanas por facto imputável ao utilizador

1 — A Entidade Gestora pode suspender a recolha de águas residuais urbanas, por motivos imputáveis ao utilizador, nas seguintes situações:

a) Detecção de ligações clandestinas ao sistema público, uma vez decorrido prazo razoável definido pela Entidade Gestora para regularização da situação;

b) Detecção de ligações indevidas ao sistema predial de recolha de águas residuais domésticas, nomeadamente pluviais, uma vez decorrido prazo razoável definido pela Entidade Gestora para a regularização da situação;

c) Verificação de descargas com características de qualidade em violação dos parâmetros legais e regulamentares aplicáveis, uma vez decorrido um prazo razoável definido pela Entidade Gestora para a regularização da situação;

d) Quando o utilizador não seja o titular do contrato de recolha de águas residuais urbanas/fornecimento de água e não apresente evidências de estar autorizado pelo mesmo a utilizar o serviço e não seja possível a interrupção do serviço de abastecimento de água;

e) Mora do utilizador no pagamento da utilização do serviço, quando não seja possível a interrupção do serviço de abastecimento de água;

f) Em outros casos previstos na lei.

2 — A interrupção da recolha de águas residuais urbanas, com fundamento em causas imputáveis ao utilizador, não priva a Entidade Gestora de recorrer às entidades judiciais ou administrativas para garantir o exercício dos seus direitos ou para assegurar o recebimento das importâncias devidas e ainda, de impor as coimas que ao caso couberem.

3 — A interrupção da recolha de águas residuais com base no n.º 1 só pode ocorrer após a notificação ao utilizador, por escrito, com a antecedência mínima de dez dias úteis relativamente à data que venha a ter lugar e deve ter em conta os impactos previsíveis na saúde pública e na protecção ambiental.

4 — Não devem ser realizadas interrupções do serviço em datas que impossibilitem a regularização da situação pelo utilizador no dia imediatamente seguinte, quando o restabelecimento dependa dessa regularização.

5 — O restabelecimento do serviço de saneamento de águas residuais processa-se nos mesmos termos do disposto no Artigo 22.º

## SECÇÃO II

### Sistema público de drenagem de águas residuais

#### Artigo 59.º

##### Propriedade da rede geral de saneamento

A rede geral de saneamento de águas residuais urbanas é propriedade do Município sem prejuízo de a gestão e a exploração do serviço público de saneamento de águas residuais urbanas caberem à Infralobo, E. M..

#### Artigo 60.º

##### Lançamentos e acessos interditos

1 — Sem prejuízo do disposto em legislação especial, é interdito o lançamento nas redes de drenagem pública de águas residuais, qualquer que seja o seu tipo, directamente ou por intermédio de canalizações prediais, de:

a) Matérias explosivas ou inflamáveis;

b) Matérias radioactivas, em concentrações consideradas inaceitáveis pelas entidades competentes e efluentes que, pela sua natureza química ou microbiológica, constituam um elevado risco para a saúde pública ou para a conservação das redes;

c) Entulhos, areias, lamas, cinzas, cimento, resíduos de cimento ou qualquer outro produto resultante da execução de obras;

d) Lamas extraídas de fossas sépticas e gorduras ou óleos de câmaras retentoras ou dispositivos similares, que resultem de operações de manutenção;

e) Quaisquer outras substâncias que, de uma maneira geral, possam obstruir e ou danificar as canalizações e seus acessórios ou causar danos nas instalações de tratamento e que prejudiquem ou destruam o processo de tratamento final.

2 — Só a Entidade Gestora pode aceder às redes de drenagem, sendo proibido a pessoas estranhas a esta proceder:

a) À abertura de caixas de visita ou outros órgãos da rede;

b) Ao tamponamento de ramais e colectores;

c) À extracção dos efluentes.

#### Artigo 61.º

##### Descargas de águas residuais industriais

1 — Os utilizadores que procedam a descargas de águas industriais residuais no sistema público devem respeitar os parâmetros de descarga definidos na legislação em vigor e os valores definidos no Anexo III do presente regulamento.

2 — Os utilizadores industriais devem tomar as medidas preventivas necessárias, designadamente a construção de bacias de retenção ou reservatórios de emergência, para que não ocorram descargas acidentais que possam infringir os condicionamentos a que se refere o número anterior.

3 — No contrato de recolha são definidas as condições em que os utilizadores devem proceder ao controlo das descargas, por forma a evidenciar o cumprimento do disposto no n.º 1.

4 — Sempre que entenda necessário, a Entidade Gestora pode proceder, directa ou indirectamente, à colheita de amostras para análise e aferição dos resultados obtidos pelo utilizador.

5 — A Entidade Gestora pode exigir o pré-tratamento das águas residuais industriais pelos respectivos utilizadores, por forma a cumprirem os parâmetros de descarga referidos no n.º 1.

#### Artigo 62.º

##### **Instalação e conservação**

1 — Compete à Entidade Gestora a instalação, a conservação, a reabilitação e a reparação da rede geral de drenagem de águas residuais urbanas, assim como a sua substituição e renovação.

2 — Quando as reparações da rede geral de drenagem de águas residuais urbanas resultem de dano causados por terceiros à Entidade Gestora, os respectivos encargos são da responsabilidade dos mesmos.

#### Artigo 63.º

##### **Concepção, dimensionamento, projecto e execução de obra**

A concepção e o dimensionamento dos sistemas, a apresentação dos projectos e a execução das respectivas obras devem cumprir integralmente o estipulado na legislação em vigor, designadamente o disposto no Decreto-Regulamentar n.º 23/95, de 23 de Agosto, e no Decreto-Lei n.º 555/99, de 16 de Dezembro, na sua redacção actual, bem como as normas municipais aplicáveis.

#### Artigo 64.º

##### **Modelo de sistemas**

1 — O sistema público de drenagem da área de intervenção da Infralobo, E. M., é do tipo separativo, constituídos por duas redes de colectores distintas, uma destinada às águas residuais domésticas e industriais e outra à drenagem de águas pluviais.

2 — O sistema público de drenagem de águas residuais urbanas não inclui linhas de água ou valas, nem a drenagem das vias de comunicação.

### SECÇÃO III

#### **Redes pluviais**

#### Artigo 65.º

##### **Concepção dos sistemas de drenagem de águas pluviais**

1 — Na concepção dos sistemas de drenagem de águas pluviais, devem ser atendidas as seguintes regras de dimensionamento:

- a) Inclusão de toda a água pluvial produzida nas zonas adjacentes pertencentes à bacia;
- b) Adopção de soluções que contribuam, por armazenamento, para reduzir os caudais de ponta.

2 — A descarga dos sistemas pluviais deve ser feita nas linhas de água da bacia onde se insere, sendo necessário assegurar a compatibilidade com as características das linhas de água receptoras e ficando condicionada aquela ligação à execução de eventuais obras, em função dos estrangulamentos existentes.

3 — O período de retorno mínimo a considerar no dimensionamento de uma rede de drenagem pluvial na área de intervenção da Entidade Gestora, deverá ser de 5 anos. Da mesma maneira o coeficiente de escoamento (ponderado) não deve ser inferior a 0,7.

4 — Na concepção de sistemas prediais de drenagem de águas pluviais, a ligação à rede pública pode ser feita directamente para a caixa de visita de ramal, situada no passeio, ou para a valeta do arruamento.

5 — Na rede geral a gestão do sistema de águas pluviais cabe ao Município sem prejuízo da mesma ser assegurada pela Infralobo, E. M..

### SECÇÃO IV

#### **Ramais de ligação**

#### Artigo 66.º

##### **Propriedade**

Os ramais de ligação são propriedade do Município sem prejuízo de a gestão e a exploração do serviço público de saneamento de águas residuais urbanas caberem à Infralobo, E. M..

#### Artigo 67.º

##### **Instalação, conservação, renovação e substituição de ramais de ligação**

1 — A instalação dos ramais de ligação é da responsabilidade da Entidade Gestora, a quem incumbe, de igual modo, a respectiva conservação, renovação e substituição, sem prejuízo do disposto nos números seguintes.

2 — A instalação de ramais de ligação com distância superior a 20 m pode também ser executada pelos proprietários dos prédios a servir, nos termos definidos pela Entidade Gestora, mas, neste caso, as obras são fiscalizadas por esta.

3 — Quando as reparações na rede geral ou nos ramais de ligação resultem de danos causados por terceiros, os respectivos encargos são suportados por estes.

4 — Quando a renovação de ramais de ligação ocorrer por alteração das condições de recolha de águas residuais, por exigências do utilizador, a mesma é suportada por aquele.

#### Artigo 68.º

##### **Utilização de um ou mais ramais de ligação**

Cada prédio é normalmente servido por um único ramal de ligação, podendo, em casos especiais, a definir pela Entidade Gestora, ser feito por mais do que um ramal de ligação.

#### Artigo 69.º

##### **Entrada em serviço**

Nenhum ramal de ligação pode entrar em serviço sem que as redes de drenagem prediais do prédio tenham sido verificadas e ensaiadas, nos termos da legislação em vigor.

### SECÇÃO V

#### **Sistemas de drenagem predial**

#### Artigo 70.º

##### **Caracterização da rede predial**

1 — As redes de drenagem predial têm início na caixa de ramal e prolongam-se até aos dispositivos de utilização.

2 — A instalação dos sistemas prediais e a respectiva conservação em boas condições de funcionamento e salubridade é da responsabilidade do proprietário.

#### Artigo 71.º

##### **Separação dos sistemas**

É obrigatória a separação dos sistemas prediais de drenagem de águas residuais domésticas, dos sistemas de águas pluviais.

#### Artigo 72.º

##### **Projecto da rede de drenagem predial**

1 — É da responsabilidade do autor do projecto das redes de drenagem predial a recolha de elementos de base para a elaboração dos projectos, devendo a Entidade Gestora fornecer toda a informação de interesse, designadamente a existência ou não de redes públicas, a localização e a profundidade da soleira da câmara de ramal de ligação, nos termos da legislação em vigor.

2 — O projecto da rede de drenagem predial está sujeito a parecer da Entidade Titular, nos termos do artigo 13.º do Decreto-Lei n.º 555/99, de 16 de Dezembro, na redacção actual, apenas nas situações em que o mesmo não se faça acompanhar por um termo de responsabilidade subscrito por um técnico autor do projecto legalmente habilitado que ateste o cumprimento das normas legais e regulamentares aplicáveis, seguindo o conteúdo previsto no n.º 4 do presente artigo e no Anexo I.

3 — O disposto no número anterior não prejudica a verificação aleatória dos projectos nele referidos.

4 — O termo de responsabilidade, cujo modelo consta do Anexo I ao presente Regulamento, deve certificar, designadamente:

- a) A recolha dos elementos previstos no anterior n.º 1;
- b) Articulação com a Entidade Gestora em particular no que respeita à interface de ligação do sistema público e predial tendo em vista a sua viabilidade.

#### Artigo 73.º

##### **Execução, inspecção, ensaios das obras das redes de drenagem predial**

1 — A execução das redes de drenagem predial é da responsabilidade dos proprietários, em harmonia com os projectos referidos no artigo anterior.

2 — A realização de vistoria pela Entidade Titular para atestar a conformidade da execução dos projectos de redes de drenagem predial com o projecto aprovado ou apresentado, prévia à emissão da licença de utilização do imóvel, é dispensada mediante a emissão de termo de responsabilidade por técnico legalmente habilitado para esse efeito, de acordo com o respectivo regime legal, que ateste essa conformidade.

3 — O termo de responsabilidade a que se refere o número anterior deve certificar o cumprimento do disposto nas alíneas n.º 4 do artigo anterior e segue os termos da minuta constante do Anexo II ao presente Regulamento.

4 — O disposto nos números anteriores não prejudica a verificação aleatória da execução dos referidos projectos.

5 — Sempre que julgue conveniente a Entidade Titular procede a acções de inspecção nas obras dos sistemas prediais, que podem incidir sobre o comportamento hidráulico do sistema, bem como a ligação do sistema predial ao sistema público.

6 — Durante a execução das obras dos sistemas prediais a Entidade Gestora deve acompanhar os ensaios de eficiência previstos na legislação em vigor.

7 — A Entidade Titular notificará o técnico responsável da obra, das desconformidades que verificar, sendo que aquelas deverão ser corrigidas, caso mereça concordância da primeira, num prazo de dez dias. Paralelamente, a entidade titular dará conhecimento do processo à entidade Gestora do sistema público de água.

#### Artigo 74.º

##### Anomalia no sistema predial

Logo que seja detectada uma anomalia em qualquer ponto das redes prediais de drenagem de águas residuais, deve ser promovida a reparação pelos responsáveis pela sua conservação.

## SECÇÃO VI

### Fossas sépticas

#### Artigo 75.º

##### Utilização de fossas sépticas

1 — Sem prejuízo do disposto no Artigo 54.º, a utilização de fossas sépticas para a disposição de águas residuais urbanas só é possível em locais não servidos pela rede pública de drenagem de águas residuais, e desde que sejam assegurados os procedimentos adequados.

2 — As fossas sépticas existentes em locais servidos pela rede pública de saneamento de águas residuais devem ser desactivadas no prazo de 30 dias a contar da data de conclusão do ramal.

3 — Para efeitos do disposto no número anterior, as fossas devem ser desconectadas, totalmente esvaziadas, desinfectadas e aterradas.

#### Artigo 76.º

##### Concepção, dimensionamento e construção de fossas sépticas

1 — As fossas sépticas devem ser reservatórios estanques, concebidos, dimensionados e construídos de acordo com critérios adequados, tendo em conta o número de habitantes a servir, e respeitando nomeadamente os seguintes aspectos:

a) Podem ser construídas no local ou pré-fabricadas, com elevada integridade estrutural e completa estanquidade de modo a garantirem a protecção da saúde pública e ambiental;

b) Devem ser compartimentadas, por forma a minimizar perturbações no compartimento de saídas resultantes da libertação de gases e de turbulência provocada pelos caudais afluentes (a separação entre compartimentos é normalmente realizada através de parede provida de aberturas laterais interrompida na parte superior para facilitar a ventilação);

c) Devem permitir o acesso seguro a todos os compartimentos para inspecção e limpeza;

d) Devem ser equipadas com deflectores à entrada, para limitar a turbulência causada pelo caudal de entrada e não perturbar a sedimentação das lamas, bem como à saída, para reduzir a possibilidade de ressuspensão de sólidos e evitar a saída de materiais flutuantes.

2 — O efluente líquido à saída das fossas sépticas deve ser sujeito a um tratamento complementar adequadamente dimensionado, e a selecção da solução a adoptar deve ser precedida da análise das características do solo, através de ensaios de percolação, para avaliar a sua capacidade de infiltração, bem como da análise das condições de topografia do terreno de implantação.

3 — Em solos com boas condições de permeabilidade, deve, em geral, utilizar-se uma das seguintes soluções: poço de infiltração, trincheira de infiltração ou leito de infiltração.

4 — No caso de solos com más condições de permeabilidade, deve, em geral, utilizar-se uma das seguintes soluções: aterro filtrante, trincheira filtrante, filtro de areia, plataforma de evapotranspiração ou lagoa de macrófitas.

5 — O utilizador deve requerer à Administração da Região Hidrográfica territorialmente competente a licença para a descarga de águas residuais, nos termos da legislação aplicável para a utilização do domínio hídrico.

6 — A apresentação dos projectos e a execução das respectivas obras devem cumprir o estipulado na legislação em vigor, designadamente o disposto no Decreto-Lei n.º 555/99, de 16 de Dezembro, de acordo com a sua redacção actual.

#### Artigo 77.º

##### Manutenção, recolha, transporte e destino final de lamas de fossas sépticas

1 — A titularidade dos serviços de recolha, transporte e destino final de lamas de fossas sépticas é municipal, cabendo a responsabilidade pela sua provisão à Entidade Gestora.

2 — A Entidade Gestora pode assegurar a prestação deste serviço através da combinação que considere adequada de meios humanos e técnicos próprios e ou subcontratados.

3 — A responsabilidade pela manutenção das fossas sépticas é dos seus utilizadores, de acordo com procedimentos adequados, tendo nomeadamente em conta a necessidade de recolha periódica e de destino final das lamas produzidas.

4 — Considera-se que as lamas devem ser removidas sempre que o seu nível distar menos de 30 cm da parte inferior do septo junto da saída da fossa.

5 — É interdito o lançamento das lamas de fossas sépticas directamente no meio ambiente e nas redes de drenagem pública de águas residuais.

6 — As lamas recolhidas devem ser entregues para tratamento numa estação de tratamento de águas residuais equipada para o efeito.

## CAPÍTULO V

### Contratos de fornecimento de água e de recolha de águas residuais

#### Artigo 78.º

##### Contrato de fornecimento de água e de recolha de águas residuais

1 — A prestação dos serviços públicos de abastecimento de água e de saneamento de águas residuais urbanas é objecto de contrato de fornecimento e de recolha celebrado entre a Entidade Gestora e os utilizadores que disponham de título válido para a ocupação do imóvel.

2 — Quando o serviço de saneamento de águas residuais seja disponibilizado simultaneamente com o serviço de abastecimento de água o contrato é único e engloba os dois serviços.

3 — O contrato é elaborado em impresso de modelo próprio da Entidade Gestora e instruído em conformidade com as disposições legais em vigor à data da sua celebração, no que respeita, nomeadamente, aos direitos dos utilizadores, à protecção do utilizador e à inscrição de cláusulas gerais contratuais.

4 — No momento da celebração do contrato deve ser entregue ao utilizador uma cópia do respectivo contrato.

5 — Os proprietários dos prédios ligados à rede geral de distribuição, sempre que o contrato de fornecimento não esteja em seu nome, devem permitir o acesso da Entidade Gestora para a retirada do contador, caso os respectivos inquilinos não o tenham facultado e a Entidade Gestora tenha denunciado o contrato nos termos previstos no Artigo 82.º

6 — Os proprietários, usufrutuários, arrendatários ou qualquer pessoa que disponha de título válido, que legitime o uso e fruição do local de ligação, ou aqueles que detêm a legal administração dos prédios devem efectuar a mudança de titularidade dos contratos de fornecimento sempre que estes não estejam em seu nome e sempre que os contadores registem a primeira contagem de consumo, no prazo de 15 dias úteis, contados da data de verificação do facto, sob pena da interrupção de fornecimento de água.

7 — Caso não seja dado cumprimento ao estipulado no número anterior ou sempre que ocorra a rescisão de contrato, por parte do anterior utilizador, o restabelecimento do fornecimento fica dependente da celebração de um novo contrato com a Entidade Gestora, nos termos do presente Regulamento.

#### Artigo 79.º

##### Contratos especiais

1 — São objecto de contratos especiais os serviços de fornecimento de água que, devido ao seu elevado impacto nas redes de distribuição e no sistema público de drenagem e tratamento de águas residuais, devam ter

um tratamento específico, designadamente, hospitais, escolas, quartéis, complexos industriais e comerciais e grandes conjuntos imobiliários.

2 — Podem ainda ser definidas condições especiais para os fornecimentos temporários ou sazonais de água nas seguintes situações:

- a) Obras e estaleiro de obras;
- b) Zonas de concentração de população ou actividades com carácter temporário, tais como feiras, festivais e exposições.

3 — A Entidade Gestora admite a contratação do serviço em situações especiais, como as a seguir enunciadas, e de forma transitória:

- a) Litígios entre os titulares de direito à celebração do contrato, desde que, por fundadas razões sociais, mereça tutela a posição do possuidor;
- b) Na fase prévia à obtenção de documentos administrativos necessários à celebração do contrato.

4 — Na definição das condições especiais deve ser acautelado tanto o interesse da generalidade dos utilizadores como o justo equilíbrio da exploração do sistema de abastecimento de água, a nível de qualidade e quantidade.

#### Artigo 80.º

##### Domicílio convencionado

1 — O utilizador considera-se domiciliado na morada por si fornecida no contrato para efeito de recepção de toda a correspondência relativa à prestação do serviço.

2 — Qualquer alteração do domicílio convencionado tem de ser comunicada pelo utilizador à Entidade Gestora, produzindo efeitos no prazo de 30 dias após aquela comunicação.

#### Artigo 81.º

##### Vigência dos contratos

1 — O contrato produz os seus efeitos a partir da data do início de fornecimento, o qual deve ocorrer no prazo máximo de cinco dias úteis contados da solicitação do contrato, com ressalva das situações de força maior.

2 — A cessação do contrato ocorre por denúncia, nos termos do Artigo 82.º, ou caducidade, nos termos do Artigo 83.º

3 — O contrato referido na alínea a) n.º 2 do Artigo 79.º é celebrado com o construtor ou com o dono da obra a título precário e caducam com a verificação do termo do prazo, ou suas prorrogações, fixado no respectivo alvará de licença ou autorização.

#### Artigo 82.º

##### Denúncia

1 — Os utilizadores podem denunciar a todo o tempo os contratos de fornecimento que tenham celebrado por motivo de alteração de titularidade ou demolição do imóvel, desde que o comuniquem por escrito à Entidade Gestora, fazendo prova de título legal para o efeito.

2 — Nos 15 dias subsequentes à comunicação referenciada no número anterior, os utilizadores devem facultar a leitura do contador instalado, produzindo a denúncia efeitos a partir dessa data.

3 — Não sendo possível a leitura mencionada no número anterior por motivo imputável ao utilizador, este continua responsável pelos encargos entretanto decorrentes.

4 — A Entidade Gestora denuncia o contrato caso, na sequência da interrupção do serviço por mora no pagamento, o utilizador não proceda ao pagamento em dívida com vista ao restabelecimento do serviço no prazo de dois meses.

#### Artigo 83.º

##### Caducidade

1 — Nos contratos celebrados com base em títulos sujeitos a termo, a caducidade opera no termo do prazo respectivo.

2 — Os contratos referidos no n.º 2 do Artigo 79.º podem não caducar no termo do respectivo prazo, desde que o utilizador prove que se mantêm os pressupostos que levaram à sua celebração.

3 — A caducidade tem como consequência a retirada imediata dos respectivos contadores e o corte do serviço.

#### Artigo 84.º

##### Caução

1 — A Entidade Gestora pode exigir a prestação de uma caução para garantia do pagamento do consumo de água nas seguintes situações:

a) No momento da celebração do contrato de fornecimento de água, desde que o utilizador não seja considerado como consumidor na acepção da alínea n) do Artigo 6.º;

b) No momento do restabelecimento de fornecimento, na sequência de interrupção decorrente de mora no pagamento e, no caso de consumidores, desde que estes não optem pela transferência bancária, débito directo, como forma de pagamento dos serviços.

c) No caso do débito directo seja recusado por duas vezes seguidas, o disposto na alínea anterior ficará sem efeito, se esta situação se verificar de forma interpolada, a Entidade Gestora reserva-se no direito de exigir caução para garantia do pagamento.

d) Accionada a caução para satisfação dos valores em dívida dos utilizadores, a entidade gestora poderá exigir a sua reconstituição ou reforço.

2 — A caução referida no número anterior é prestada por depósito em dinheiro, cheque ou transferência bancária ou através de garantia bancária ou seguro-caução, e o seu valor é calculado da seguinte forma:

a) Para os consumidores é igual a quatro vezes o encargo com o consumo médio mensal dos últimos 12 meses, nos termos fixados pelo Despacho n.º 4186/2000, publicado no *Diário da República*, 2.ª série, de 22 de Fevereiro de 2000;

b) Para os restantes utilizadores, duas vezes o encargo com o consumo médio mensal dos últimos 12 meses.

3 — Para as instituições de fins não lucrativos, desde que registadas nas suas próprias designações e sejam titulares da instalação, o valor da caução é calculado como se de uso doméstico se tratasse.

4 — O utilizador que preste caução tem direito ao respectivo recibo.

#### Artigo 85.º

##### Restituição da caução

1 — Findo o contrato de fornecimento a caução prestada é restituída ao utilizador, nos termos da legislação vigente, deduzida dos montantes eventualmente em dívida.

2 — Sempre que o consumidor, que tenha prestado caução nos termos da alínea b) do n.º 1 do artigo anterior, opte posteriormente pela transferência bancária como forma de pagamento, tem direito à imediata restituição da caução prestada.

## CAPÍTULO VI

### Estrutura tarifária e facturação dos serviços

#### SECÇÃO I

##### Estrutura tarifária

#### Artigo 86.º

##### Incidência

1 — Estão sujeitos às tarifas relativas aos serviços de abastecimento de água e recolha de águas residuais todos os utilizadores finais que disponham de contrato, sendo as tarifas devidas a partir da data do início da respectiva vigência.

2 — Para efeitos da determinação das tarifas fixas e variáveis os utilizadores são classificados como domésticos ou não domésticos.

#### Artigo 87.º

##### Estrutura tarifária

1 — Pela prestação do serviço de abastecimento de água são facturadas aos utilizadores:

a) A tarifa fixa de abastecimento de água, devida em função do intervalo temporal objecto de facturação e expressa em euros por cada mês;

b) A tarifa variável de abastecimento de água, devida em função do volume de água fornecido durante o período objecto de facturação, sendo diferenciada de forma progressiva de acordo com escalões de consumo para os utilizadores domésticos, expressos em m<sup>3</sup> de água por cada mês.

2 — As tarifas de fornecimento de água, previstas no número anterior, englobam a prestação dos seguintes serviços:

a) Execução, manutenção e renovação de ramais, incluindo a ligação do sistema público a sistema predial;

b) Fornecimento de água;

c) Celebração ou alteração de contrato de fornecimento de água;

d) Disponibilização e instalação de contador individual;

e) Disponibilização e instalação de contador totalizador por iniciativa da Entidade Gestora;

f) Leituras periódicas programadas e verificação periódica do contador;

g) Reparação ou substituição de contador, torneira de segurança ou de válvula de corte, salvo se por motivo imputável ao utilizador.

3 — Para além das tarifas de fornecimento de água referidas no n.º 1, são cobradas pela Entidade Gestora tarifas em contrapartida de serviços auxiliares, designadamente:

- a) Análise de projectos de instalações prediais e domiciliárias de abastecimento;
- b) Realização de vistorias aos sistemas prediais a pedido dos utilizadores;
- c) Suspensão e reinício da ligação do serviço por incumprimento do utilizador;
- d) Leitura extraordinária de consumos de água;
- e) Verificação extraordinária de contador a pedido do utilizador, salvo quando se comprove a respectiva avaria por motivo não imputável ao utilizador;
- f) Ligação temporária ao sistema público, designadamente para abastecimento a estaleiros e obras e zonas de concentração populacional temporária;
- g) Informação sobre o sistema público de abastecimento de água em plantas de localização;

4 — Serão cobrados outros serviços a pedido do utilizador, nomeadamente, reparações no sistema predial ou domiciliário de abastecimento.

5 — Nos casos em que haja emissão do aviso de suspensão do serviço por incumprimento do utilizador e o utilizador proceda ao pagamento dos valores em dívida antes que a mesma ocorra, não há lugar à cobrança da tarifa prevista na alínea c) do n.º 3.

6 — Pela prestação do serviço de recolha de águas residuais são facturadas aos utilizadores:

- a) A tarifa fixa de recolha de águas residuais, devida em função do intervalo temporal objecto de facturação e expressa em euros por cada mês;
- b) A tarifa variável de recolha de águas residuais, devida em função do volume de água consumido, e expressa em euros por m<sup>3</sup>, por cada mês, exceptuando os utilizadores que não possuem rede de drenagem de águas residuais;

7 — As tarifas previstas no número anterior englobam a prestação dos seguintes serviços:

- a) Execução, manutenção e renovação de ramais, incluindo a ligação do sistema público ao sistema predial, com as ressalvas previstas nos números seguintes;
- b) Recolha e encaminhamento de águas residuais;
- c) Celebração ou alteração de contrato de recolha de águas residuais;
- d) Execução e conservação de caixas de ligação e sua reparação, salvo se por motivo imputável ao utilizador;

8 — Para além das tarifas de recolha de águas residuais referidas no n.º 6, são cobradas pela Entidade Gestora tarifas em contrapartida de serviços auxiliares:

- a) Análise de projectos de sistemas prediais e domiciliários de saneamento;
- b) Realização de vistorias ou ensaios de sistemas prediais e domiciliários de saneamento a pedido dos utilizadores;
- c) Suspensão e reinício da ligação por incumprimento do utilizador, quando não seja possível a interrupção do serviço de abastecimento de água;
- d) Desobstrução de sistemas prediais e domiciliários de saneamento;
- e) Informação sobre o sistema público de saneamento em plantas de localização;

9 — Serão cobrados outros serviços a pedido do utilizador, nomeadamente reparações no sistema predial ou domiciliário de saneamento.

10 — Nos casos em que haja emissão do aviso de suspensão do serviço por incumprimento do utilizador e o utilizador proceda ao pagamento dos valores em dívida antes que a mesma ocorra, não há lugar à cobrança da tarifa prevista na alínea d) do n.º 8.

#### Artigo 88.º

##### Tarifa fixa

A Tarifa Fixa é o valor aplicado em função de cada intervalo temporal durante o qual o serviço se encontra disponibilizado ao utilizador final, visando remunerar a entidade gestora por custos fixos incorridos na construção, conservação e manutenção dos sistemas necessários à prestação do serviço, sendo aplicada:

1 — Aos utilizadores finais domésticos cujo contador possua diâmetro nominal igual ou inferior a 25 mm aplica-se a tarifa fixa única, expressa em euros por cada mês.

2 — Aos utilizadores finais domésticos cujo contador possua diâmetro nominal superior a 25 mm aplica-se a tarifa fixa única, prevista para os utilizadores não domésticos.

3 — Existindo consumos nas partes comuns de prédios em propriedade horizontal e sendo os mesmos medidos por um contador totalizador, é devida pelo condomínio uma tarifa fixa cujo valor é determinado em função do calibre do contador diferencial que seria necessário para medir aqueles consumos.

4 — Não é devida tarifa fixa se não existirem dispositivos de utilização nas partes comuns associados aos contadores totalizadores.

5 — A tarifa fixa facturada aos utilizadores finais não domésticos é diferenciada em função do diâmetro nominal do contador instalado.

- a) 1.º nível: até 25 mm;
- b) 2.º nível: superior a 25 mm;

6 — Aos utilizadores do serviço prestado, de águas residuais, através de redes fixas aplica-se igualmente a tarifa fixa única, expressa em euros por cada mês.

#### Artigo 89.º

##### Componente Fixa das Tarifas — Índice camas

Esta componente fixa do cálculo das Tarifas destina-se à cobertura dos custos fixos, despesas de manutenção, conservação e disponibilidade das redes de saneamento, assim como os investimentos associados ao serviço, sendo aplicada à Tarifa de Saneamento:

- a) Esta tarifa é aplicada aos consumidores domésticos, Industriais/hoteleiros e empreendimentos em condomínio.
- b) O número de camas é calculado de acordo com o projecto de arquitectura aprovado pela Entidade Titular, à razão de duas camas por cada Quarto identificado no projecto.
- c) Em situações de alterações posteriores do projecto, ou em casos de dúvidas quanto à real utilização dos espaços interiores, ou com alterações de utilização, então a base de cálculo passará a ser a Área Bruta Total de habitação.
- d) O número de camas resultante do cálculo mencionado da alínea anterior será obtido através do quociente da área bruta indicada no projecto, pelo factor 40, para se obter o número total de camas a atribuir à habitação.
- e) O quociente resultante do cálculo efectuado na alínea anterior, terá arredondamento à unidade, quando maior que 0,5.

#### Artigo 90.º

##### Componente Fixa das Tarifas — Índice Área

Esta componente fixa do cálculo das Tarifas destina-se à cobertura dos custos fixos, despesas de manutenção, conservação e disponibilidade das redes de saneamento, assim como os investimentos associados ao serviço, sendo aplicada à Tarifa de Saneamento:

- a) Esta tarifa é aplicada aos consumidores das áreas comerciais/restauração/serviços.
- b) A área é calculada de acordo com o projecto de arquitectura aprovado pela Entidade Titular.
- c) A conversão para o valor índice camas será a razão de 40 m<sup>2</sup> de área equivalente a uma cama.
- e) Estabelecimentos com área inferior a 40 m<sup>2</sup>, será calculada esta como valor mínimo.

#### Artigo 91.º

##### Tarifa variável

1 — A tarifa variável de abastecimento de água dos serviços aplicáveis aos utilizadores domésticos é calculada em função dos seguintes escalões de consumo, expressos em m<sup>3</sup> de água por cada mês:

- a) 1.º escalão: até 5;
- b) 2.º escalão: de 5 a 15;
- c) 3.º escalão: superior a 15 e até 25;
- d) 4.º escalão: superior a 25;

2 — O valor final da componente variável do serviço de abastecimento de água devida pelo utilizador é calculado pela soma das parcelas correspondentes a cada escalão.

3 — A tarifa variável aplicável aos contadores totalizadores é calculada em função da diferença entre o consumo nele registado e o somatório dos contadores que lhe estão indexados.

4 — A tarifa variável do serviço de abastecimento de água aplicável a utilizadores não domésticos é a constante da tabela tarifária específica.

5 — O fornecimento de água centralizado para aquecimento de águas sanitárias em sistemas prediais, através de energias renováveis, que não seja objecto de medição individual a cada fracção, é globalmente facturado ao valor do 2.º escalão da tarifa variável do serviço prevista para os utilizadores domésticos.

6 — A tarifa variável do serviço de águas residuais, prestado através de redes fixas aplicável aos utilizadores domésticos e não domésticos

é determinada pelo produto do volume de água consumido pelo valor unitário definido no Regulamento Tarifário.

7 — A Entidade Gestora pode, por sua iniciativa, para os utilizadores não domésticos definir coeficientes de custo específicos aplicáveis a tipos de actividades industriais que produzam águas residuais com características que impliquem custos de tratamento substancialmente distintos dos de águas residuais de origem doméstica.

#### Artigo 92.º

##### Execução de ramais de ligação

Pela execução dos ramais de ligação será cobrada ao requerente a importância do respectivo custo.

#### Artigo 93.º

##### Água para combate a incêndios

O abastecimento de água destinada ao combate directo a incêndios não é facturado mas deve ser objecto de medição, preferencialmente, ou estimativa para efeitos de avaliação do balanço hídrico dos sistemas de abastecimento.

#### Artigo 94.º

##### Aprovação dos tarifários

1 — O tarifário do serviço de água é aprovado até ao termo do ano civil anterior àquele a que respeite.

2 — O tarifário produz efeitos relativamente aos utilizadores finais 15 dias depois da sua publicação, sendo que a informação sobre a sua alteração acompanha a primeira factura subsequente.

3 — O tarifário do serviço de saneamento de águas residuais é aprovado até ao termo do ano civil anterior àquele a que respeitem.

4 — O tarifário produz efeitos relativamente aos utilizadores 15 dias depois da sua publicação, sendo que a informação sobre a sua alteração acompanha a primeira factura subsequente.

5 — Os tarifários são disponibilizados nos locais de estilo e ainda no sítio da internet da Entidade Gestora.

6 — Os preços definidos em instrumento tarifário específico, serão actualizados anualmente e na proporção que vierem a ser aprovados pelas Águas do Algarve, S. A., no que respeita aos serviços que essa entidade disponibiliza à empresa.

7 — No que diz respeito aos preços decorrentes dos serviços prestados directamente pela empresa (ligações de ramais, valor fixo de recolha de resíduos e outros) os valores são actualizados anualmente, tendo como referência a taxa de inflação apurada pelo INE.

8 — A actualização referida no número anterior deverá ser efectuada até ao dia 15 de Dezembro de cada ano e publicada antes da sua entrada em vigor por um prazo de 15 dias no Website da Infralobo, E. M.

9 — Por motivos devidamente fundamentados e sempre aprovadas pela Câmara Municipal de Loulé, poderão existir actualizações extraordinárias, que serão, caso aprovadas, publicadas nos termos do n.º 6, do presente artigo.

## SECÇÃO II

### Facturação

#### Artigo 95.º

##### Periodicidade e requisitos da facturação

1 — A periodicidade das facturas é mensal.

2 — O serviço de saneamento é facturado conjuntamente com o serviço de abastecimento de água e obedece à mesma periodicidade.

3 — As facturas emitidas discriminam os serviços prestados e as correspondentes tarifas, podendo ser baseadas em leituras reais ou em estimativas de consumo, nos termos previstos no Artigo 51.º e no Artigo 52.º, bem como as taxas legalmente exigíveis.

#### Artigo 96.º

##### Prazo, forma e local de pagamento

1 — O pagamento da factura de fornecimento de água e recolha de águas residuais emitida pela Entidade Gestora deve ser efectuado no prazo, na forma e nos locais nela indicados.

2 — O prazo para pagamento da factura não pode ser inferior a 20 dias a contar da data da sua emissão.

3 — O utilizador tem direito à quitação parcial quando pretenda efectuar o pagamento parcial da factura e desde que estejam em causa serviços funcionalmente dissociáveis, tais como o serviço de gestão de resíduos urbanos face ao serviço de abastecimento público de água.

4 — Não é admissível o pagamento parcial das tarifas fixas e variáveis associadas aos serviços de abastecimento de água e de saneamento de águas residuais, bem como da taxa de recursos hídricos associada.

5 — A apresentação de reclamação escrita alegando erros de medição do consumo de água suspende o prazo de pagamento da respectiva factura caso o utilizador solicite a verificação extraordinária do contador após ter sido informado da tarifa aplicável.

6 — O atraso no pagamento, depois de ultrapassada a data limite de pagamento da factura, permite a cobrança de juros de mora à taxa legal em vigor.

7 — O atraso no pagamento da factura superior a 15 dias, para além da data limite de pagamento, confere à Entidade Gestora o direito de proceder à suspensão do serviço do fornecimento de água desde que o utilizador seja notificado com uma antecedência mínima de 10 dias úteis relativamente à data em que venha a ocorrer.

8 — Não pode haver suspensão do serviço de abastecimento de água, nos termos do número anterior, em consequência da falta de pagamento de um serviço funcionalmente dissociável do abastecimento de água, quando haja direito à quitação parcial nos termos do n.º 3.

9 — O aviso prévio de suspensão do serviço deve ser enviado por correio registado ou outro meio equivalente, podendo o respectivo custo ser imputado ao utilizador em mora.

10 — Ao utilizador serão imputados todos os custos em que a Entidade Gestora incorra para efectuar a suspensão do abastecimento.

11 — Por motivos de ordem funcional, não serão aceites pagamentos em numerário que sejam considerados como actos abusivos pelos consumidores (exemplo: pagamentos das facturas com moedas de 1, 2, 5 ou 10 cêntimos).

12 — Os pagamentos enviados via CTT, terão como data de pagamento a data de envio dos CTT.

13 — Todos os pagamentos, por transferência bancária, que entrarem nas contas bancárias da Infralobo, E. M., após a data limite de pagamento darão origem ao pagamento de juros previsto no n.º 2 deste artigo.

14 — Pode ser solicitado, por escrito pelo consumidor, o pagamento em prestações no caso de consumos anómalos relativamente ao mês anterior, sujeitos a aprovação pelo Conselho de Administração. O Conselho de Administração pode delegar esta competência num dos directores da empresa.

#### Artigo 97.º

##### Prescrição e caducidade

1 — O direito ao recebimento dos serviços prestados prescreve no prazo de seis meses após a sua prestação.

2 — Se, por qualquer motivo, incluindo o erro da Entidade Gestora, tiver sido paga importância inferior à que corresponde ao consumo efectuado, o direito do prestador ao recebimento da diferença caduca dentro de seis meses após aquele pagamento.

3 — A exigência de pagamento por serviços prestados é comunicada ao utilizador, por escrito, com uma antecedência mínima de 10 dias úteis relativamente à data-limite fixada para efectuar o pagamento.

4 — Caso o utilizador não proceda ao pagamento do valor da dívida, o Município extrairá uma certidão de dívida, a qual será executada seguindo o processo de execução fiscal regulado no Código de Processo Tributário.

5 — O prazo de caducidade das dívidas relativas aos consumos reais não começa a correr enquanto a Entidade Gestora não puder realizar a leitura do contador por motivos imputáveis ao utilizador.

#### Artigo 98.º

##### Arredondamento dos valores a pagar

1 — As tarifas são aprovadas com quatro casas decimais.

2 — Apenas o valor final da factura, com IVA incluído, é objecto de arredondamento, feito aos cêntimos de euro em respeito pelas exigências do Decreto-Lei n.º 57/2008, de 26 de Maio.

#### Artigo 99.º

##### Acertos de facturação

1 — Os acertos de facturação do serviço de águas são efectuados:

- a) Quando a Entidade Gestora proceda a uma leitura, efectuando-se o acerto relativamente ao período em que esta não se processou;
- b) Quando se confirme, através de controlo metrológico, uma anomalia no volume medido.

2 — Quando a factura resulte em crédito a favor do utilizador final, o utilizador pode receber esse valor autonomamente no prazo de 8 dias, procedendo a Entidade Gestora à respectiva compensação nos períodos de facturação subsequentes caso essa opção não seja utilizada.

## CAPÍTULO VII

**Penalidades**

## Artigo 100.º

**Regime aplicável**

O regime legal e de processamento das contra-ordenações obedece ao disposto no Decreto-Lei n.º 433/82, de 27 de Outubro, na Lei n.º 2/2007, de 15 de Janeiro, e no Decreto-Lei n.º 194/2009, de 20 de Agosto, todos na redacção em vigor e respectiva legislação complementar.

## Artigo 101.º

**Contra-ordenações**

1 — Constitui contra-ordenação, nos termos do artigo 72.º do Decreto-Lei n.º 194/2009, de 20 de Agosto, punível com coima de € 1 500 a € 3 740, no caso de pessoas singulares, e de € 7 500 a € 44 890, no caso de pessoas colectivas, a prática dos seguintes actos ou omissões por parte dos proprietários de edifícios abrangidos por sistemas públicos ou dos utilizadores dos serviços:

- a) O incumprimento da obrigação de ligação dos sistemas prediais aos sistemas públicos, nos termos do disposto no artigo 17.º;
- b) Execução de ligações aos sistemas públicos ou alterações das existentes sem a prévia autorização da Entidade Gestora;
- c) O uso indevido ou dano a qualquer obra ou equipamento dos sistemas públicos;
- d) O incumprimento da obrigação de ligação dos sistemas prediais aos sistemas públicos de saneamento, nos termos do disposto no artigo 53.º

2 — Constitui ainda contra-ordenação punível com coima de € 500 a € 3 000, no caso de pessoas singulares, e de € 2 500 a € 44 000, no caso de pessoas colectivas, a interligação de redes ou depósitos com origem em captações próprias a redes públicas de distribuição de água.

3 — Constitui ainda contra-ordenação punível com coima de € 500 a € 3 000, no caso de pessoas singulares, e de € 2 500 a € 44 000, no caso de pessoas colectivas, a utilização de água, de captação própria e ou de origens diferentes da rede pública de distribuição, sem licenciamento (pela entidade competente) e comunicação à entidade gestora.

4 — Constitui contra-ordenação, punível com coima de € 250 a € 1 500, no caso de pessoas singulares, e de € 1 250 a € 22 000, no caso de pessoas colectivas, a prática dos seguintes actos ou omissões por parte dos proprietários de edifícios abrangidos por sistemas públicos ou dos utilizadores dos serviços:

- a) A permissão da ligação e abastecimento de água a terceiros, quando não autorizados pela Entidade Gestora;
- b) A alteração da instalação da caixa do contador e a violação dos selos do contador;
- c) O impedimento à fiscalização do cumprimento deste Regulamento e de outras normas vigentes que regulem o fornecimento de água por funcionários, devidamente identificados, da Entidade Gestora.

## Artigo 102.º

**Negligência**

Todas as contra-ordenações previstas no artigo anterior são puníveis a título de negligência, sendo nesse caso reduzidas para metade os limites mínimos e máximos das coimas previstas no artigo anterior.

## Artigo 103.º

**Processamento das contra-ordenações e aplicação das coimas**

1 — A fiscalização, a instauração e a instrução dos processos de contra-ordenação competem à Entidade Gestora, cabendo à Entidade Titular a aplicação das respectivas coimas.

2 — A determinação da medida da coima faz-se em função da gravidade da contra-ordenação, o grau de culpa do agente e a sua situação económica e patrimonial, considerando essencialmente os seguintes factores:

- a) O perigo que envolva para as pessoas, a saúde pública, o ambiente e o património público ou privado;
- b) O benefício económico obtido pelo agente com a prática da contra-ordenação, devendo, sempre que possível, exceder esse benefício.

3 — Na graduação das coimas deve ainda atender-se ao tempo durante o qual se manteve a situação de infracção, se for continuada.

## Artigo 104.º

**Produto das coimas**

O produto das coimas aplicadas é repartido em partes iguais entre a Entidade Titular e a Entidade Gestora.

## CAPÍTULO VIII

**Reclamações**

## Artigo 105.º

**Direito de reclamar**

1 — Aos utilizadores assiste o direito de reclamar, por qualquer meio, perante a Entidade Gestora, contra qualquer ato ou omissão desta ou dos respectivos serviços ou agentes, que tenham lesado os seus direitos ou interesses legítimos legalmente protegidos.

2 — Os serviços de atendimento ao público dispõem de um livro de reclamações, nos termos previstos no Decreto-Lei n.º 156/2005, de 15 de Setembro, onde os utilizadores podem apresentar as suas reclamações.

3 — Para além do livro de reclamações a Entidade Gestora disponibiliza mecanismos alternativos para a apresentação de reclamações que não impliquem a deslocação do utilizador às instalações da mesma, designadamente através do seu sítio na Internet.

4 — A reclamação é apreciada pela Entidade Gestora no prazo de 22 dias úteis, notificando o utilizador do teor da sua decisão e respectiva fundamentação.

5 — A reclamação não tem efeito suspensivo, excepto na situação prevista no n.º 3 do Artigo 96.º do presente Regulamento.

## Artigo 106.º

**Inspeção aos sistemas prediais no âmbito de reclamações de utilizadores**

1 — Os sistemas prediais ficam sujeitos a acções de inspecção da Entidade Gestora sempre que haja reclamações de utilizadores, perigos de contaminação ou poluição ou suspeita de fraude.

2 — Para efeitos previstos no número anterior, o proprietário, usufrutuário, comodatário e ou arrendatário deve permitir o livre acesso à Entidade Gestora desde que avisado, por carta registada ou outro meio equivalente, com uma antecedência mínima de oito dias, da data e intervalo horário, com amplitude máxima de duas horas, previsto para a inspecção.

3 — O respectivo auto de vistoria deve ser comunicado aos responsáveis pelas anomalias ou irregularidades, fixando o prazo para a sua correcção.

4 — Em função da natureza das circunstâncias referidas no n.º 2, a Entidade Gestora pode determinar a suspensão do fornecimento de água.

## CAPÍTULO IX

**Disposições finais e transitórias**

## Artigo 107.º

**Integração de lacunas**

Em tudo o que não se encontra especialmente previsto neste Regulamento é aplicável o disposto na legislação em vigor.

## Artigo 108.º

**Entrada em vigor**

Este Regulamento entra em vigor 15 dias após a sua publicação no *Diário da República*.

## ANEXO I

**Minuta do termo de responsabilidade**

(Artigo 38.º)

**Termo de responsabilidade (Projectos de Execução)**

... (Nome e habilitação do autor do projecto), morador na ..., contribuinte n.º ..., inscrito na ... (indicar associação pública de natureza profissional, quando for o caso), sob o n.º ..., declara, para efeitos do disposto no n.º 1 do artigo 10.º do Decreto-Lei n.º 555/99 de 16 de Dezembro e do Artigo 38.º, que o projecto de ... (identificação de qual o projecto de especialidade em questão), de que é autor, relativo à obra de ... (Identificação da natureza da operação urbanística a realizar), localizada em ... (localização da obra — rua, número de polícia e freguesia), cujo ...

(indicar se se trata de licenciamento ou autorização) foi requerido por ... (indicação do nome e morada do requerente), observa:

a) as normas legais e regulamentares aplicáveis, designadamente ... (discriminar designadamente, as normas técnicas gerais e específicas de construção, os instrumentos de gestão territorial, o alvará de loteamento ou a informação prévia, quando aplicáveis, bem como justificar fundamentadamente as razões da não observância de normas técnicas e regulamentares nos casos previstos no n.º 5 do artigo 10.º do Decreto-Lei n.º 555/99, de 16 de Dezembro, na redacção em vigor);

b) a recolha dos elementos essenciais para a elaboração do projecto nomeadamente ... (ex: pressão estática disponível na rede pública ao nível do arruamento, etc), junto da Entidade Gestora responsável pelo sistema de abastecimento público de água;

c) a manutenção do nível de protecção da saúde humana com o material adoptado na rede predial.

(Local),... de... de...

... (Assinatura reconhecida ou comprovada mediante a exibição do Bilhete de Identidade)

ANEXO II

Minuta do termo de responsabilidade

(Artigo 39.º)

... (Nome e habilitação do autor do projecto), morador na ..., contribuinte n.º ..., inscrito na ... (indicar associação pública de natureza profissional, quando for o caso), sob o n.º ..., declara, sob compromisso de honra, ser o técnico responsável pela obra, comprovando estarem os sistemas prediais em conformidade com o projecto, normas técnicas gerais específicas de construção, bem como as disposições regulamentares aplicáveis e em condições de serem ligados à rede pública.

(Local),... de... de...

(assinatura reconhecida).

ANEXO III

Valores limite de emissão

(Artigo 61.º)

Valores limite de emissão (VLE) de parâmetros em águas residuais

TABELA 1

Parâmetro	Unidade	VLE
pH	Escala Sörensen	5,5-9,5
Temperatura	°C	30
CBO <sub>5</sub> (20.°C)	mg O <sub>2</sub> /l	500
CQO	mg O <sub>2</sub> /l	1.000
Sólidos suspensos totais (SST)	mg SST/l	1.000
Azoto amoniacal	mg N/l	60
Azoto total	mg N/l	90
Cloretos	mg/l	300
Coliformes fecais	NMP/100 ml	10 <sup>8</sup>
Condutividade	µS/cm	2.500
Fósforo total	mg P/l	20
Óleos e gorduras	mg/l	100
Sulfatos	mg/l	150

Valores limite de emissão (VLE) de parâmetros característicos de Águas Residuais Industriais

TABELA 2

Parâmetro	Unidade	VLE	Observações (¹)
Aldeídos	mg/l	1,0	
Alumínio Total	mg/l Al	10	10,0
Boro	mg/l B	1,0	
Cianetos Totais	mg/l CN	0,5	0,5
Cloro Residual Disponível Total	mg/l Cl <sub>2</sub>	1,0	
Cobre Total	mg/l Cu	1,0	1,0
Crómio Hexavalente	mg/l Cr (VI)	1,0	0,1
Crómio Total	mg/l Cr	2,0	2,0

Parâmetro	Unidade	VLE	Observações (¹)
Crómio Trivalente	mg/l Cr (III)	2,0	
Detergentes (lauril-sulfatos)	mg/l	50	2,0
Estanho Total	mg/l Sn	2,0	
Fenóis	mg/l C <sub>6</sub> H <sub>5</sub> OH	10	0,5
Ferro Total	mg/l Fe	2,5	2,0
Hidrocarbonetos Totais	mg/l	15	
Manganês Total	mg/l Mn	2,0	
Nitratos	mg/l NO <sub>3</sub>	50	50,0
Nitritos	mg/l NO <sub>2</sub>	10	
Pesticidas	µg/l	3,0	
Prata Total	mg/l Ag	1,5	
Selénio Total	mg/l Se	0,05	
Sulfuretos	mg/l S	2,0	1,0
Vanádio Total	mg/l Va	10	
Zinco Total	mg/l Zn	5,0	

(¹) VLE do Anexo XVIII do Decreto-Lei n.º 236/98 (descarga de águas residuais no meio receptor)

ANEXO IV

Pormenor de instalação de contador em muro técnico

(Artigo 48.º)

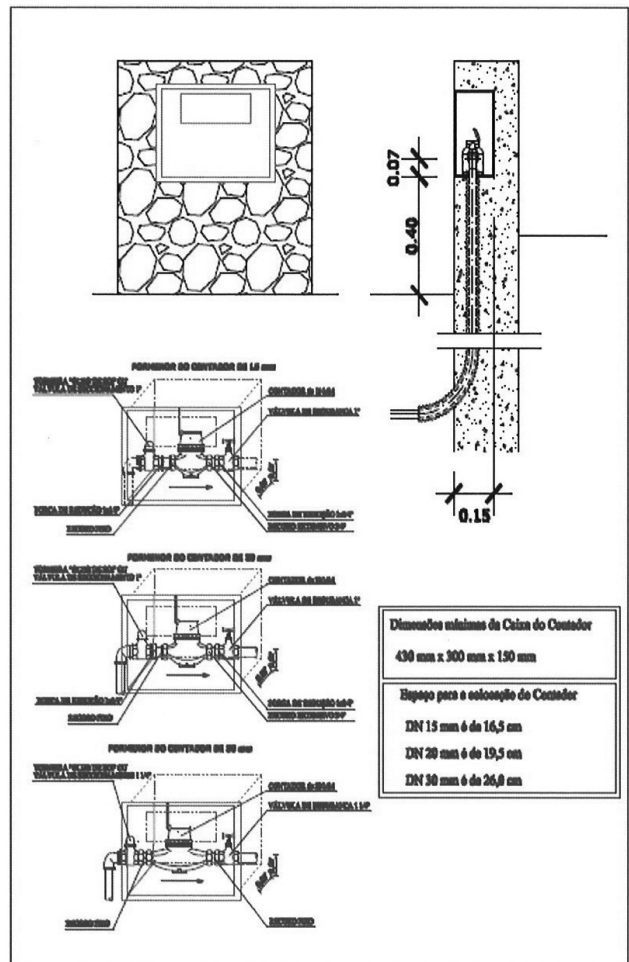

**Dimensões mínimas da Caixa do Contador**  
 430 mm x 300 mm x 150 mm

**Espaco para a colocação do Contador**  
 DN 15 mm é de 16,5 cm  
 DN 20 mm é de 19,5 cm  
 DN 30 mm é de 26,0 cm

**Infralobo** Empresa de Infraestruturas de Vale do Lobo, E.M.  
 Avenida 30-40  
 8135-008 Alameda

**OSIA** Regulamento de Abastecimento de Água e Saneamento de Águas Residuais

PROJECIONISTA: [ ] ESCALA: s/escala Nº: 00

DESEJO Nº: ANEXO IV PORMENOR DE UMA CAIXA DE CONTADOR ARQUIVO: 001/1 I

EMISSOR: SUBSTITUIÇÃO: SUBSTITUIÇÃO POR:

DATA: 23/11/2011